

450 SX-F
450 XC-F

Артикул № 321333en



KTM

УВАЖАЕМЫЙ ЗАКАЗЧИК КТМ!

Компания КТМ благодарит Вас за сделанный выбор. Теперь Вы являетесь владельцем современного спортивного мотоцикла, эксплуатация которого, при регулярном проведении надлежащего технического обслуживания, подарит незабываемые ощущения.

Желаем удачи и удовольствия в ходе эксплуатации Вашего нового транспортного средства!

Впишите серийные номера в приведенную ниже таблицу.

Номер шасси (☛ стр. 10)	Печать дилера
Номер двигателя (☛ стр. 10)	

Руководство пользователя соответствует последним на момент издания модификациям данной серии. Вследствие продолжающихся разработок и вносимых в конструкцию изменений возможны незначительные несоответствия между руководством и имеющейся модификацией мотоцикла.

Приведенные спецификации не влекут за собой юридических обязательств производителя. Компания KTM Sportmotorcycle GmbH оставляет за собой эксклюзивное право на изменение, для адаптации под определенные условия эксплуатации, технических параметров, цен, цветов, форм, материалов, услуг, конструкций, оборудования и т. д., а также на остановку производства той или иной модели без предварительного уведомления и указания причин. Компания KTM не несет ответственности за варианты комплектации, несоответствие иллюстраций и описаний имеющейся модификации, а также за опечатки и другие неточности. Описанные модели могут оснащаться дополнительным оборудованием, не входящим в стандартную комплектацию.

© 2015 KTM Sportmotorcycle GmbH, Маттигхофен, Австрия (Mattighofen Austria)

Все права защищены

Воспроизведение, включая частичное, а также копирование в любом виде допускается только с явно выраженного письменного разрешения издателя.



ISO 9001(12 100 6061)

В соответствии с международным стандартом управления качеством ISO 9001 KTM использует процессы обеспечения качества, которые приводят к максимально высокому качеству продукции.

Выпущено: Немецкой службой технического контроля и надзора TÜV.

PEF. № 12 100 6061

KTM Sportmotorcycle GmbH
5230 Маттигхофен, Австрия

Это руководство распространяется на следующие модели:

450 SX-F EU (F8401P5)

450 SX-F US (F8475P5)

450 XC-F US (F8475P0)



3213333en







07/2015

1	ОБОЗНАЧЕНИЯ.....	5	низких скоростях	20
1.1	Используемые символы	5	7.9 Подготовка к вождению при низких температурах и по снегу 20	
1.2	Шрифты.....	5	ИНСТРУКЦИИ ПО ВОЖДЕНИЮ	21
2	РЕКОМЕНДАЦИИ ПО БЕЗОПАСНОСТИ	6	8.1 Проверки и обслуживание при подготовке к эксплуатации	21
2.1	Целевое назначение.....	6	8.2 Запуск двигателя.....	21
2.2	Рекомендации по безопасности	6	8.3 Включение лаунч-контроля	22
2.3	Степени опасности и условные обозначения	6	8.4 Начало движения	22
2.4	Предупреждение о несанкционированных действиях	6	8.5 Переключение передач, движение.....	22
2.5	Безопасная эксплуатация.....	7	8.6 Торможение.....	23
2.6	Защитная одежда	7	8.7 Остановка, парковка	23
2.7	Правила выполнения ремонтных и сервисных работ	7	8.8 Транспортировка	24
2.8	Охрана окружающей среды	7	8.9 Заправка топливом.....	24
2.9	Руководство по эксплуатации.....	7	ГРАФИК ОБСЛУЖИВАНИЯ.....	25
3	ВАЖНАЯ ИНФОРМАЦИЯ	8	9.1 Дополнительная информация	25
3.1	Срок гарантии и гарантийные обязательства	8	9.2 Обязательные работы.....	25
3.2	Рабочие и вспомогательные материалы	8	9.3 Рекомендуемые работы	26
3.3	Запасные части, аксессуары	8	РЕГУЛИРОВКА ШАССИ	27
3.4	Обслуживание.....	8	10.1 Проверка основных настроек шасси с учетом веса водителя	27
3.5	Рисунки	8	10.2 Пневматическая подвеска AER 48 (SX-F EU)	27
3.6	Обслуживание покупателей.....	8	10.3 Демпфирование сжатия амортизатора.....	28
4	ВИД ТРАНСПОРТНОГО СРЕДСТВА	9	10.4 Регулировка демпфирования низкоскоростного сжатия амортизатора	28
4.1	Вид транспортного средства, левая передняя сторона (пример).....	9	10.5 Регулировка демпфирования высокоскоростного сжатия амортизатора.....	28
4.2	Вид транспортного средства, правая задняя сторона (пример).....	10	10.6 Регулировка демпфирования отбоя амортизатора.....	29
5	СЕРИЙНЫЕ НОМЕРА	11	10.7 Измерение проседания заднего колеса без нагрузки....	30
5.1	Номер шасси	11	10.8 Проверка статического проседания амортизатора.....	30
5.2	Ярлык с указанием типа	11	10.9 Проверка проседания амортизатора при вождении.....	31
5.3	Номер двигателя	11	10.10 Регулировка преднатяга пружины амортизатора 🖱️.....	31
5.4	Номер вилок.....	11	10.11 Регулировка проседания амортизатора при вождении 🖱️	32
5.5	Номер детали амортизатора.....	11	10.12 Проверка основных настроек вилки (SX-F US, XC-F US) .	32
6	ОРГАНЫ УПРАВЛЕНИЯ	12	10.13 Регулировка давления воздуха в вилке (SX-F EU).....	33
6.1	Рычаг сцепления	12	10.14 Регулировка демпфирования сжатия вилки	33
6.2	Рычаг ручного тормоза	12	10.15 Регулировка демпфирования отбоя вилки	34
6.3	Ручка акселератора	12	10.16 Положение руля.....	35
6.4	Аварийный выключатель	12	10.17 Регулировка положения руля 🖱️	35
6.5	Кнопка электростартера	12	ОБСЛУЖИВАНИЕ ШАССИ	37
6.6	Переключатель карт для основной настройки (все модели SX-F) 13		11.1 Подъем мотоцикла при помощи стоечного подъемника	37
6.7	Переключатель карт для режима езды (все модели SX-F)13		11.2 Снятие мотоцикла со стоечного подъемника	37
6.8	Лаунч-контроль	13	11.3 Стравливание давления в вилке.....	37
6.9	Обзор индикаторных ламп	13	11.4 Очистка пыльников перьев вилки	38
6.10	Открытие крышки заливной горловины.....	14	11.5 Снятие протектора вилки	38
6.11	Закрытие крышки заливной горловины	14	11.6 Установка протектора вилки.....	39
6.12	Кнопка холодного запуска	15	11.7 Снятие перьев вилки 🖱️	39
6.13	Регулировочный винт холостых оборотов.....	15	11.8 Установка перьев вилки 🖱️	39
6.14	Рычаг переключения передач	15	11.9 Снятие нижней траверсы 🖱️	40
6.15	Рычаг ножного тормоза.....	16	11.10 Установка нижней траверсы 🖱️	41
6.16	Съемная боковая стойка (Все модели SX-F).....	16	11.11 Проверка люфта подшипника рулевой колонки	42
6.17	Боковая стойка (XC-F US)	16	11.12 Регулировка люфта подшипника рулевой колонки 🖱️.....	43
7	ПОДГОТОВКА К ЭКСПЛУАТАЦИИ	17	11.13 Смазка подшипника рулевой колонки консистентной смазкой 🖱️.....	43
7.1	Рекомендации по первому использованию	17	11.14 Снятие таблички для стартового номера	44
7.2	Обкатка двигателя.....	18	11.15 Установка таблички для стартового номера.....	44
7.3	Пусковой ток литий-ионных аккумуляторов при низких температурах	18	11.16 Снятие переднего крыла	44
7.4	Подготовка мотоцикла к сложным условиям эксплуатации	18	11.17 Установка переднего крыла.....	45
7.5	Подготовка к вождению по сухому песку	19	11.18 Снятие амортизатора 🖱️	45
7.6	Подготовка к вождению по мокрому песку	19	11.19 Установка амортизатора 🖱️	46
7.7	Подготовка к вождению по влажным и грязным поверхностям.....	20	11.20 Снятие сиденья	47
7.8	Подготовка к вождению при высоких температурах и			

11.21	Установка сиденья	48	15	СИСТЕМА ОХЛАЖДЕНИЯ	79
11.22	Демонтаж крышки корпуса воздушного фильтра	48	15.1	Система охлаждения	79
11.23	Установка крышки корпуса воздушного фильтра	49	15.2	Проверка уровня антифриза и охлаждающей жидкости	79
11.24	Демонтаж воздушного фильтра 🐾	49	15.3	Проверка уровня охлаждающей жидкости	79
11.25	Очистка воздушного фильтра и корпуса воздушного фильтра 🐾	49	15.4	Слив охлаждающей жидкости 🐾	80
11.26	Установка воздушного фильтра 🐾	50	15.5	Заполнение системы охлаждения 🐾	80
11.27	Закрепление крышки корпуса воздушного фильтра 🐾	50	16	РЕГУЛИРОВКА ДВИГАТЕЛЯ.....	82
11.28	Герметичное закрытие корпуса воздушного фильтра 🐾	51	16.1	Проверка свободного хода троса акселератора.....	82
11.29	Демонтаж главного глушителя.....	51	16.2	Регулировка свободного хода троса акселератора 🐾 ..	82
11.30	Установка главного глушителя.....	51	16.3	Настройка карты приёмности двигателя 🐾	83
11.31	Замена набивки из стекловолокна главного глушителя 🐾	51	16.4	Регулировка оборотов холостого хода 🐾	83
11.32	Демонтаж топливного бака 🐾	52	16.5	Задание положения дроссельного клапана	84
11.33	Установка топливного бака 🐾	53	16.6	Проверка исходного положения рычага переключения передач.....	84
11.34	Оценка степени загрязнения цепи	54	16.7	Регулировка исходного положения рычага переключения передач 🐾.....	85
11.35	Очистка цепи	54	17	ОБСЛУЖИВАНИЕ ДВИГАТЕЛЯ.....	86
11.36	Проверка натяжения цепи	55	17.1	Замена сетчатого топливного фильтра 🐾.....	86
11.37	Регулировка натяжения цепи	55	17.2	Проверка уровня моторного масла	86
11.38	Проверка состояния цепи, ведомой и ведущей звездочек и направляющей цепи	56	17.3	Замена моторного масла и фильтра, очистка сетчатых масляных фильтров 🐾	87
11.39	Проверка рамы 🐾	58	17.4	Долив моторного масла.....	89
11.40	Проверка маятника 🐾	58	18	МОЙКА И УХОД.....	90
11.41	Проверка прокладки троса акселератора	58	18.1	Мойка мотоцикла	90
11.42	Проверка резиновой ручки.....	59	19	ХРАНЕНИЕ.....	91
11.43	Регулировка основного положения рычага сцепления ..	59	19.1	Правила хранения.....	91
11.44	Проверка/корректировка уровня жидкости в контуре гидравлического сцепления	59	19.2	Подготовка к эксплуатации после хранения	91
11.45	Замена жидкости в контуре гидравлического сцепления 🐾	60	20	ПОИСК И УСТРАНЕНИЕ НЕИСПРАВНОСТЕЙ	92
12	ТОРМОЗНАЯ СИСТЕМА.....	61	21	БЛИНК-КОД.....	94
12.1	Проверка свободного хода рычага ручного тормоза	61	22	ТЕХНИЧЕСКИЕ ДАННЫЕ.....	95
12.2	Регулировка исходного положения рычага ручного тормоза.....	61	22.1	Двигатель	95
12.3	Проверка состояния тормозных дисков.....	61	22.2	Моменты затяжки крепежных элементов двигателя	95
12.4	Проверка уровня тормозной жидкости в контуре переднего тормоза.....	62	22.3	Объемы рабочих жидкостей	97
12.5	Добавление жидкости в контур переднего тормоза 🐾 ..	62	22.3.1	Объем моторного масла	97
12.6	Проверка передних тормозных колодок	63	22.3.2	Объем охлаждающей жидкости	97
12.7	Замена передних тормозных колодок 🐾	63	22.3.3	Объем топлива	97
12.8	Проверка свободного хода педали ножного тормоза.....	65	22.4	Шасси.....	97
12.9	Регулировка основного положения педали ножного тормоза 🐾.....	65	22.5	Электрооборудование	98
12.10	Проверка уровня тормозной жидкости в контуре заднего тормоза.....	66	22.6	Шины	98
12.11	Добавление жидкости в контур заднего тормоза 🐾	66	22.7	Вилка.....	98
12.12	Проверка задних тормозных колодок	67	22.7.1	SX-FEU.....	98
12.13	Замена колодок заднего тормоза 🐾	68	22.7.2	SX-F US	98
13	КОЛЕСА, ШИНЫ	70	22.7.3	XC-F US	99
13.1	Демонтаж переднего колеса 🐾	70	22.8	Амортизатор.....	99
13.2	Установка переднего колеса 🐾	70	22.8.1	SX-FEU.....	99
13.3	Демонтаж заднего колеса 🐾	71	22.8.2	SX-F US	100
13.4	Установка заднего колеса 🐾	72	22.8.3	XC-F US	100
13.5	Проверка состояния шин	72	22.9	Моменты затяжки крепежных элементов шасси.....	101
13.6	Проверка давления в шинах	73	23	ЭКСПЛУАТАЦИОННЫЕ ЖИДКОСТИ.....	103
13.7	Проверка натяжения спиц	73	24	ДОПОЛНИТЕЛЬНЫЕ РАСХОДНЫЕ МАТЕРИАЛЫ И ЖИДКОСТИ	105
14	ЭЛЕКТРООБОРУДОВАНИЕ	75	25	СТАНДАРТЫ	106
14.1	Снятие аккумуляторной батареи 🐾	75	26	СПИСОК СОКРАЩЕНИЙ	107
14.2	Установка аккумуляторной батареи 🐾	75	АЛФАВИТНЫЙ УКАЗАТЕЛЬ	108	
14.3	Подзарядка аккумуляторной батареи 🐾	76			
14.4	Замена главного плавкого предохранителя.....	78			

1.1 Используемые символы

Ниже описаны символы, используемые в руководстве.

	Обозначение прогнозируемого события (например, определенного действия или функции).
	Обозначение непрогнозируемого события (например, определенного действия или функции).
	Выполнение работ, помеченных данным символом, требует специальных технических знаний и навыков. В интересах собственной безопасности для выполнения таких процедур следует обращаться в авторизованный сервисный центр KTM, где обслуживание мотоцикла будет выполнено обученным персоналом, с применением специального инструмента и оборудования.
	Ссылка на определенную страницу (на указанной странице приведена подробная информация по данному вопросу).
	Обозначение более подробной информации или рекомендаций.
	Обозначение результата тестовой операции.

1.2 Шрифты

Ниже описаны типографические форматы, используемые в данном документе.

Специфическое наименование	Обозначение фирменного наименования продукции.
Наименование®	Обозначение наименования с защищенными правами.
Торговая марка™	Обозначение торговой марки, зарегистрированной на внешнем рынке.
<u>Подчеркнутые термины</u>	Обозначение технических характеристик мотоцикла или технических терминов, объясняемых в глоссарии.

2.1 Целевое назначение

(Все модели SX-F)

Спортивные мотоциклы KTM разрабатываются и производятся с учетом обычных нагрузок и воздействий, возникающих во время спортивных соревнований. Мотоциклы соответствуют действующим в настоящее время нормам и категориям, принятым в ведущих международных организациях, осуществляющих деятельность в области автоспорта.



Примечание

Мотоцикл должен эксплуатироваться лишь на закрытых трассах, достаточно удаленных от дорог общего пользования.

(XC-F US)

Спортивные мотоциклы KTM разрабатываются и производятся с учетом обычных нагрузок и воздействий, возникающих во время спортивных соревнований. Мотоциклы соответствуют действующим в настоящее время нормам и категориям, принятым в ведущих международных организациях, осуществляющих деятельность в области автоспорта.



Примечание

Мотоцикл разработан для участия в спортивных гонках по бездорожью (эндуро), а не только для участия в мотокроссах.

2.2 Рекомендации по безопасности

Для безопасной эксплуатации данного транспортного средства необходимо соблюдать ряд инструкций по технике безопасности. Поэтому следует внимательно прочитать данное руководство. Инструкции по технике безопасности выделены в тексте и относятся к соответствующим параграфам.



Примечание

На транспортном средстве имеются различные информационные и предупреждающие наклейки в хорошо заметных местах. Их удалять запрещено. Если наклейки отсутствуют, водитель или другие лица могут не осознавать опасности и в результате получить травму.

2.3 Степени опасности и условные обозначения



Опасность

Обозначает опасность, которая, если не предпринять соответствующие меры, немедленно и неизбежно приведет к смерти или серьезной травме.



Предупреждение

Обозначает опасность, которая, если не предпринять соответствующие меры, может привести к смерти или серьезной травме.



Предостережение

Обозначает опасность, которая, если не предпринять соответствующие меры, может привести к легкой травме.

Примечание

Указывает на вероятность серьезного повреждения оборудования и материалов, если не будут предприняты меры предосторожности.



Предупреждение



Предупреждение об опасности нанесения значительного экологического вреда, если не будут предприняты меры предосторожности.

2.4 Предупреждение о несанкционированных действиях

Запрещается несанкционированное вмешательство в систему снижения уровня шума. Федеральный закон запрещает выполнять или разрешать выполнение другими лицами следующих действий:

- 1 Демонтаж или приведение в нерабочее состояние любыми лицами (кроме как для целей технического обслуживания, ремонта или замены), любого устройства либо элемента конструкции, встроенного в новое транспортное средство для снижения шума, перед продажей или поставкой конечному покупателю или в процессе эксплуатации мотоцикла.
 - 2 Использование транспортного средства после демонтажа или приведения в нерабочее состояние любым лицом указанного устройства или элемента конструкции.
- К несанкционированному вмешательству относятся действия, перечисленные ниже:
- 1 Снятие или прокол основного глушителя, перегородок, приемных труб глушителей или любых других компонентов, проводящих выхлопные газы.
 - 2 Снятие или прокол любой детали впускной системы.
 - 3 Отсутствие надлежащего технического обслуживания.
 - 4 Замена любых движущихся частей транспортного средства или деталей системы выхлопа или впуска на детали, отличающиеся от утвержденных к применению изготовителем.

2.5 Безопасная эксплуатация

-  **Опасность**
Опасность несчастного случая Опасность, возникающая из-за нарушения способности водителя правильно оценивать ситуацию.
- Запрещается эксплуатировать транспортное средство под влиянием алкоголя, наркотиков или некоторых лекарственных препаратов, а также лицам с нарушениями физического или психического здоровья.
-  **Опасность**
Опасность отравления Выхлопные газы ядовиты, и их вдыхание может привести к потере сознания и/или смерти.
- При работающем двигателе всегда следует проверять, имеется ли достаточная вентиляция; не запускать и не эксплуатировать двигатель в закрытом пространстве без наличия эффективной системы вытяжки отработанных газов.
-  **Предупреждение**
Опасность ожогов Некоторые компоненты транспортного средства очень сильно нагреваются во время работы.
- Запрещается касаться горячих компонентов, таких как выхлопная система, радиатор, двигатель, амортизатор и тормозная система. Дать этим компонентам остыть перед началом любых работ с ними.

Разрешается эксплуатировать транспортное средство, только если оно находится в отличном техническом состоянии, в соответствии с его назначением, безопасным и безвредным для окружающей среды способом.

К управлению допускаются только специально обученные лица.

Неисправности, отрицательно сказывающиеся на безопасности, должны быть немедленно устранены в авторизованной мастерской KTM. Необходимо соблюдать инструкции, приведенные на информационных и предупреждающих наклейках на транспортном средстве.

2.6 Защитная одежда

-  **Предупреждение**
Риск получения травм Управление мотоциклом без защитного снаряжения или низкое качество средств безопасности существенно повышают риск получения травм.
- Для управления мотоциклом всегда необходимо надевать специальную защитную одежду (жесткую обувь, перчатки, штаны, куртку со щитками) и шлем. Снаряжение мотоциклиста должно быть исправным и соответствовать действующим требованиям ПДД.

В интересах Вашей собственной безопасности компания KTM рекомендует эксплуатировать транспортное средство только в защитной одежде.

2.7 Правила выполнения ремонтных и сервисных работ

Для выполнения определенных работ потребуются специальные инструменты. Они не входят в комплект поставки транспортного средства, но могут быть заказаны по номеру, указанному в скобках. Например: съемник для подшипников (15112017000)

При сборке транспортного средства запасные части, не подлежащие повторному использованию (например, самоконтрящиеся винты и гайки, прокладки, уплотнители, уплотнительные кольца, шплинты, стопорные шайбы) заменяются новыми деталями.

Если на резьбовые соединения необходимо наносить герметик (например, **Loctite**[®]), следует придерживаться инструкций производителя.

После разборки мотоцикла следует тщательно протереть детали, подлежащие дальнейшей эксплуатации, и осмотреть их на наличие признаков повреждения и износа. Поврежденные или изношенные детали необходимо заменить.

По завершении ремонтных работ или технического обслуживания следует проверить транспортное средство на пригодность к эксплуатации.

2.8 Охрана окружающей среды

При ответственной эксплуатации мотоцикла можно быть уверенным в том, что никаких проблем не возникнет. Для защиты статуса мотоциклетного спорта следует эксплуатировать мотоцикл на законных основаниях, с полным осознанием ответственности перед другими людьми, а также ответственности за защиту окружающей среды.

При утилизации использованного масла или других рабочих и вспомогательных жидкостей и использованных компонентов следует соблюдать законы и нормы соответствующей страны.

Поскольку на мотоциклы не распространяются директивы ЕС, регулирующие утилизацию использованных транспортных средств, не существует нормативных правил, относящихся к утилизации мотоцикла, срок службы которого подошел к концу. Ваш официальный дилер KTM может проконсультировать Вас по этому вопросу.

2.9 Руководство по эксплуатации

Перед первой поездкой следует внимательно ознакомиться с данным руководством.

В нем содержится полезная информация и советы владельцу о том, как правильно эксплуатировать и обслуживать мотоцикл. Только так Вы узнаете, как идеально приспособить мотоцикл для собственных потребностей и защитить себя от травм.

Следует хранить руководство в доступном месте, чтобы всегда иметь возможность обратиться к нему при необходимости.

Если Вы хотите узнать больше о транспортном средстве или у вас возникли вопросы по прочтенному материалу, следует обратиться к официальному дилеру компании KTM. Руководство пользователя – важная принадлежность мотоцикла, и в случае продажи транспортного средства его необходимо передать новому владельцу.

3.1 Срок гарантии и гарантийные обязательства

Работы, описанные в графике обслуживания, должны выполняться только в авторизованной мастерской KTM с подтверждением их выполнения в гарантийном талоне обслуживания заказчика и на сайте **KTM dealer.net**; в противном случае гарантийные обязательства аннулируются. При самостоятельном внесении изменений в конструкцию транспортного средства или при его самостоятельной модификации гарантийные претензии не принимаются.

Дополнительную информацию о гарантии и сроке ее действия, а также относящимся к гарантии процедурам, можно найти на гарантийном талоне.

3.2 Рабочие и вспомогательные материалы



Предупреждение

Опасность для окружающей среды Неправильное обращение с топливом представляет угрозу для окружающей среды.

- Не допускать попадания топлива в грунтовые воды, на землю или в канализационную систему.

Использовать рабочие и вспомогательные материалы (такие как топливо и смазки) в соответствии с указаниями в руководстве пользователя.

3.3 Запасные части, аксессуары

Из соображений собственной безопасности следует устанавливать на мотоцикл только одобренные и/или рекомендованные компанией KTM запасные части и аксессуары; их установка должна осуществляться только в авторизованном сервисном центре. KTM не принимает на себя никакой ответственности в отношении изделий других производителей и возникающих в результате их использования ущерба и потерь. Некоторые запасные части и принадлежности в описаниях указаны в скобках. Необходимую консультацию по данному вопросу можно получить у дилера KTM.

Текущая версия каталога запчастей **KTM PowerParts** для данного транспортного средства представлена на веб-сайте KTM.

Международный веб-сайт KTM: <http://www.ktm.com>

3.4 Обслуживание

Обязательным условием оптимальной эксплуатации мотоцикла и долговечности его элементов является регулярное выполнение владельцем всех процедур технического обслуживания, предписанных данным руководством, а также правильность регулировки двигателя и элементов подвески. Неправильная настройка может привести к преждевременному износу элементов и выходу мотоцикла из строя.

Эксплуатация мотоцикла в экстремальных условиях, например, на очень грязных и мокрых дорогах, может стать причиной повышенного износа коробки передач, тормозов и элементов подвески. По этой причине может потребоваться сокращение указанных в графике интервалов обслуживания мотоцикла или замены изношенных элементов.

Следует соблюдать правила обкатки двигателя, а также строго придерживаться приведенного графика технического обслуживания. Соблюдение интервалов техобслуживания и замены изношенных элементов значительно продлевает срок службы мотоцикла.

3.5 Рисунки

Рисунки, содержащиеся в данном руководстве, могут изображать специальное оборудование.

Для наглядности некоторые компоненты могут быть показаны в разобранном виде или не показаны совсем. Не всегда нужно разбирать компонент, чтобы выполнить необходимую процедуру. Следует соблюдать инструкции, приведенные в тексте.

3.6 Обслуживание покупателей

Официальный дилер KTM готов ответить на любые вопросы, которые могут у Вас возникнуть по поводу эксплуатации транспортного средства и деятельности компании KTM.

Перечень официальных дилеров KTM можно найти на веб-сайте компании.

Международный веб-сайт компании KTM: <http://www.ktm.com>

4.1 Вид транспортного средства, левая передняя сторона (пример)



- | | |
|---|---|
| 1 | Аварийный выключатель зажигания (☛ стр. 11) |
| 2 | Рычаг сцепления (☛ стр. 11) |
| 3 | Крышка заливной горловины |
| 4 | Крышка корпуса воздушного фильтра |
| 5 | Направляющая цепи |
| 6 | Кнопка холодного запуска (☛ стр. 14) |
| 7 | Рычаг переключения передач (☛ стр. 14) |

4.2 Вид транспортного средства, правая задняя сторона (пример)



S00844-10

- | | |
|---|---|
| 1 | Кнопка электрического стартера (☛ стр. 11) |
| 2 | Переключатель карт Map-Select для выбора режима езды (☛ стр. 12) |
| 3 | Рычаг ручного тормоза (☛ стр. 11) |
| 4 | Номер вилки (☛ стр. 10) |
| 5 | Рычаг ножного тормоза (☛ стр. 15) |
| 6 | Номер амортизатора (☛ стр. 10) |
| 7 | Смотровое стекло для тормозной жидкости, сзади |

5.1 Номер шасси

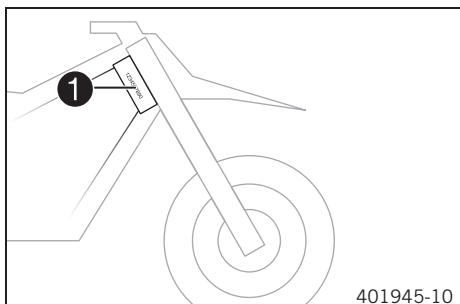

Номер шасси **1** выбит справа от рулевой колонки.

5.2 Ярлык с указанием типа

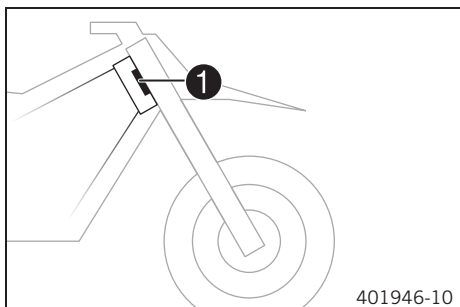

Табличка с указанием типа **1** крепится на передней части рулевой колонки.

5.3 Номер двигателя

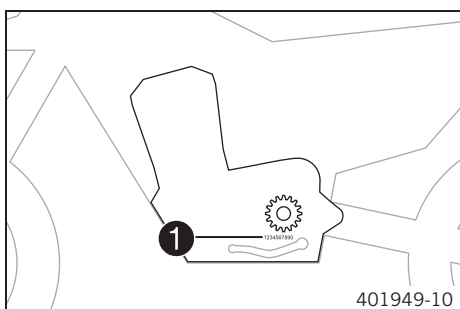

Номер двигателя **1** выбит на левой стороне силового агрегата, под ведущей звездочкой.

5.4 Номер вилки

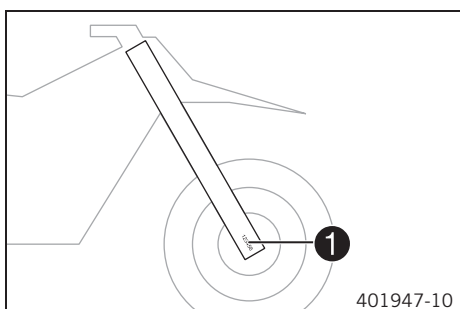

Номер вилки **1** выбит на внутренней стороне хомута оси.

5.5 Номер детали амортизатора

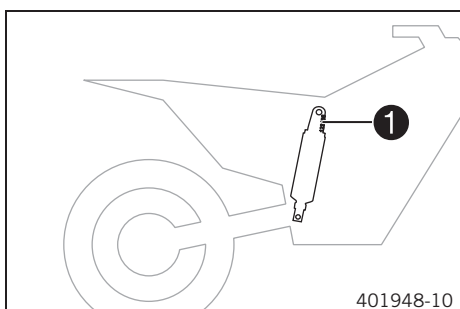

Номер детали амортизатора **1** выбит на верхней части амортизатора над регулировочным кольцом на стороне двигателя

6.1 Рычаг сцепления

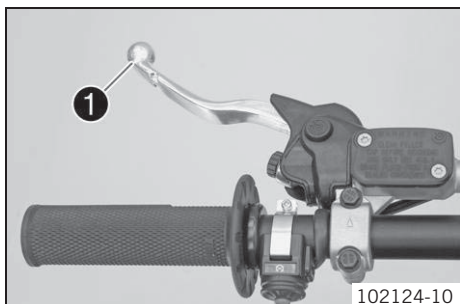

Рычаг сцепления **1** расположен на левой рукоятке руля. Сцепление является гидравлическим и саморегулирующимся.

6.2 Рычаг ручного тормоза

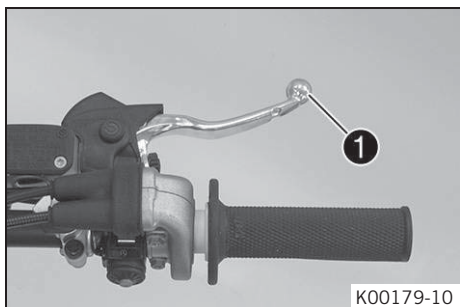

Рычаг переднего тормоза **1** расположен на правой рукоятке руля. Передний тормоз задействуется с помощью рукоятки переднего тормоза.

6.3 Ручка акселератора

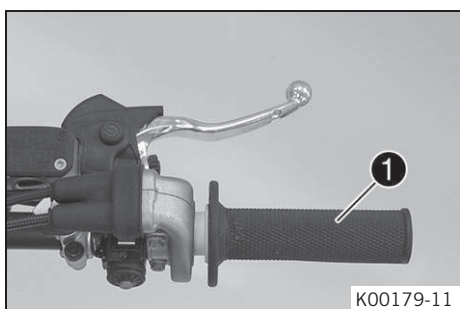

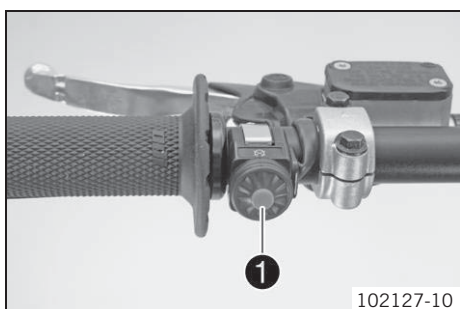

Ручка акселератора **1** расположена на правой рукоятке руля.

6.4 Аварийный выключатель



Аварийный выключатель зажигания **1** расположен на левой рукоятке руля.

Возможные состояния

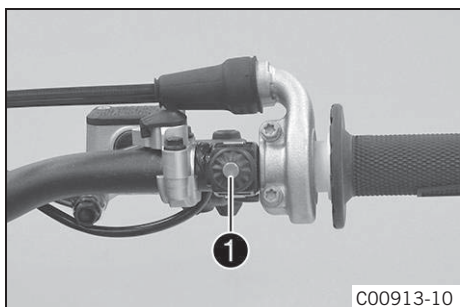

- Электронный выключатель зажигания  в исходном положении – в этом положении цепь зажигания замкнута, запуск двигателя возможен.
- Электронный выключатель зажигания  в нажатом состоянии – в этом положении цепь зажигания разомкнута, работающий двигатель останавливается, а неработающий двигатель не может быть запущен.

6.5 Кнопка электростартера



Кнопка электростартера **1** расположена на правой рукоятке руля.

Возможные состояния

- Кнопка электростартера  в нейтральном положении
- Кнопка электростартера  нажата – в этом положении запускается электростартер

6.6 Переключатель карт для основной настройки (все модели SX-F)

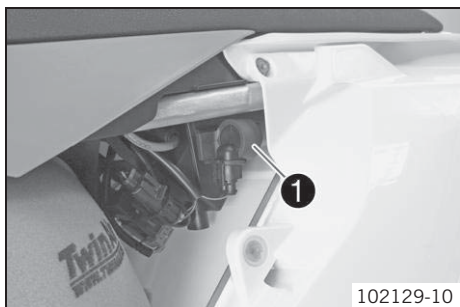

Переключатель карт **Map-Select** для основной настройки **1** находится под крышкой корпуса воздушного фильтра.

Возможные состояния

1	SOFT (ПЛАВНЫЙ) – Активация карты снижения пиковой производительности для улучшенных дорожных качеств. Можно включить « лаунч-контроль ».
2	ADVANCED (ПРОДВИНУТЫЙ) - Активация карты производительности с крайне прямой обратной связью. Можно включить « лаунч-контроль ».
3 - 9, 0	STANDARD (СТАНДАРТНЫЙ) - Активация карты производительности со сбалансированной обратной реакцией. « Лаунч-контроль » не может быть включен.

Переключатель карт **Map-Select** для основной настройки используется для предварительного выбора режима работы двигателя.

6.7 Переключатель карт для режима езды (все модели SX-F)

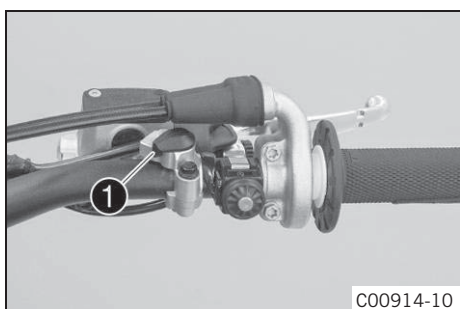

Переключатель карт **Map-Select** для управления транспортным средством **1** находится на правой рукоятке руля.

Возможные состояния

I	STANDARD – В этом положении всегда активируется режим STANDARD (СТАНДАРТНЫЙ).
II	SOFT или ADVANCED - В этом положении активируется режим, установленный на переключателе Map-Select для основной настройки.

С помощью переключателя карт для управления транспортным средством, расположенного на руле, можно изменить режим работы двигателя. Это изменение активируется при работе двигателя на холостых оборотах или при повторном запуске двигателя.

Кроме того, с помощью переключателя карт **Map-Select** можно управлять функцией «**лаунч-контроля**» (☛ стр. 12).

6.8 Лаунч-контроль

Лаунч-контроль помогает водителю оптимальным образом завести мотоцикл в начале гонки. Максимальная скорость двигателя при полностью открытой дроссельной заслонке снижается. После запуска скорость двигателя постепенно увеличивается, достигая максимальных оборотов. В течение всей этой процедуры водитель полностью открывает дроссельную заслонку, обеспечивая максимально эффективный разгон. Сцепление приводится в действие точно так же, как это происходит без активации функции **лаунч-контроля**.

Лаунч-контроль выключается в следующих случаях (т.е. предупреждающая индикаторная лампа FI (MIL) больше не мигает):

- После полного открытия дроссельной заслонки дроссельный клапан был закрыт более чем на 1/3 хода.
- Запуск не производился в течение 3 минут.

i Информация

Через несколько секунд после трогания мотоцикла функция лаунч-контроля автоматически выключается.

6.9 Обзор индикаторных ламп

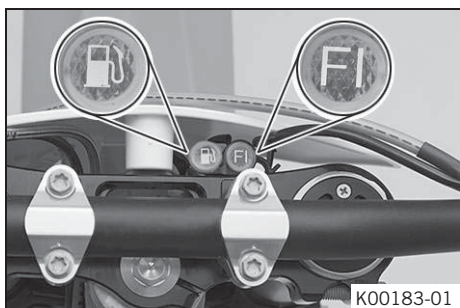

Возможные состояния

FI	Предупреждающая индикаторная лампа FI (MIL) светится/мигает оранжевым светом – встроенная система диагностики (OBD) обнаружила критическую ошибку, относящуюся к выхлопу или безопасности.
FI	Предупреждающая индикаторная лампа FI (MIL) быстро мигает оранжевым светом – функция лаунч-контроля включена.

(XC-F US)

	Предупреждающая индикаторная лампа низкого уровня топлива светится оранжевым светом – уровень топлива достиг резервной отметки.
--	---

6.10 Открытие крышки заливной горловины



Опасность

Опасность возгорания Топливо крайне огнеопасно.

- Запрещается заправка вблизи источников открытого пламени или зажженных сигарет; при заправке двигатель всегда должен быть заглушен. Нельзя допускать проливания топлива, особенно его попадания на горячие элементы мотоцикла. Необходимо немедленно вытереть пролившееся топливо.
- При нагревании топливо расширяется и в случае переполнения бака может вылиться из него. См. примечания и предупреждения, относящиеся к заправке топливом.



Предупреждение

Опасность отравления Топливо ядовито и опасно для здоровья.

- Избегать попадания топлива на кожу, в глаза и на одежду. Не вдыхать пары топлива. При попадании топлива в глаза их следует немедленно промыть водой и обратиться за медицинской помощью. Пораженные участки кожи следует немедленно вымыть проточной водой с мылом. При проглатывании топлива следует немедленно обратиться за медицинской помощью. Одежду, на которую попало топливо, следует сменить. Хранить топливо в подходящей таре в недоступном для детей месте.



Предупреждение

Опасность для окружающей среды Неправильное обращение с топливом представляет угрозу для окружающей среды.

- Не допускать попадания топлива в грунтовые воды, на землю или в канализационную систему.

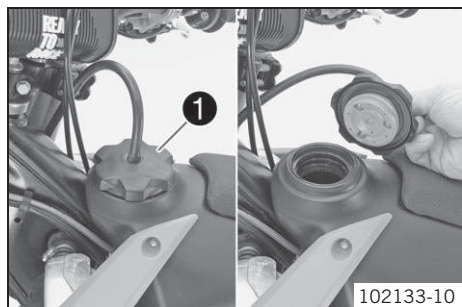

(Все модели SX-F)

- Повернуть крышку заливной горловины **1** против часовой стрелки и поднять вверх.

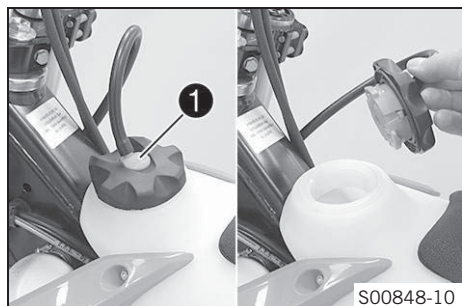

(XC-F US)

- Нажать кнопку деблокировки **1**, повернуть крышку заливной горловины против часовой стрелки и поднять ее.

6.11 Закрытие крышки заливной горловины

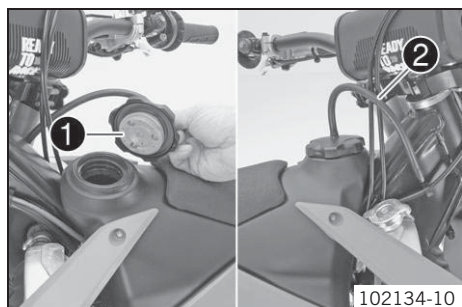

(Все модели SX-F)

- Поставить на место крышку заливной горловины **1** и повернуть по часовой стрелке до плотного закрытия топливного бака.



Примечание

Проложить шланг сапуна топливного бака **2** без перекручивания.

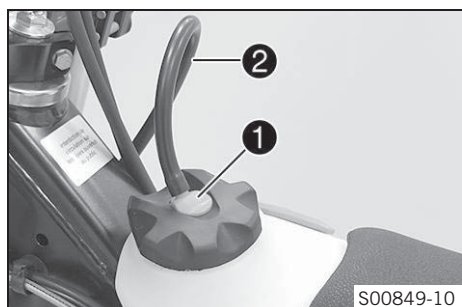

(XC-F US)

- Установить крышку заливной горловины на место и повернуть по часовой стрелке, пока кнопка деблокировки **1** не заблокируется..



Примечание

Проложить шланг сапуна топливного бака **2** без перекручивания.

6.12 Кнопка холодного запуска

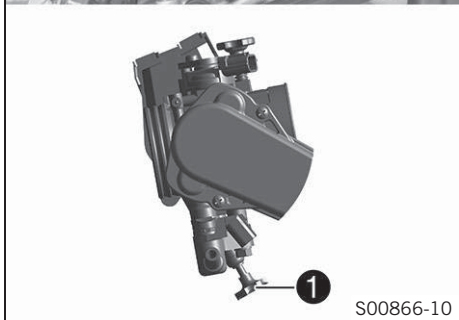
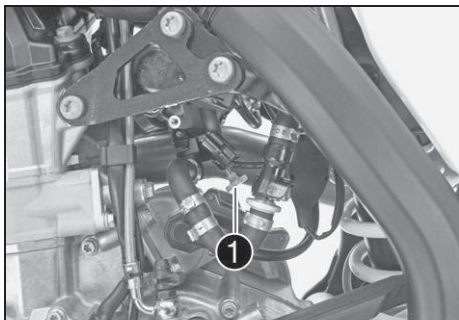

Кнопка холодного запуска **1** (желтого цвета) расположена слева на нижней части корпуса дроссельного клапана. При низкой наружной температуре и холодном состоянии двигателя система впрыска увеличивает время впрыскивания топлива. Двигатель может сжечь больший объем топлива, только если получит дополнительное количество кислорода. Для этого необходимо нажать кнопку холодного запуска.

При повороте ручки акселератора кнопка холодного запуска возвращается в исходное положение.

**Примечание**

Следует проверить, вернулась ли кнопка холодного запуска в исходное положение.

Возможные состояния

- Активация кнопки холодного запуска – кнопка холодного запуска нажата до отказа.
- Деактивация кнопки холодного запуска – кнопка холодного запуска возвращается в исходное положение.

6.13 Регулировочный винт холостых оборотов

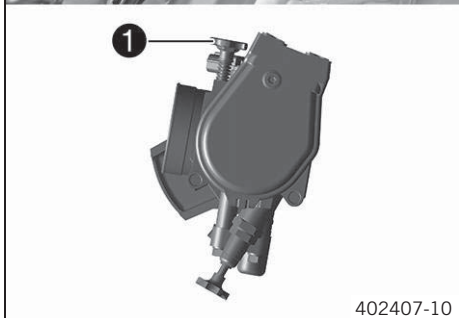
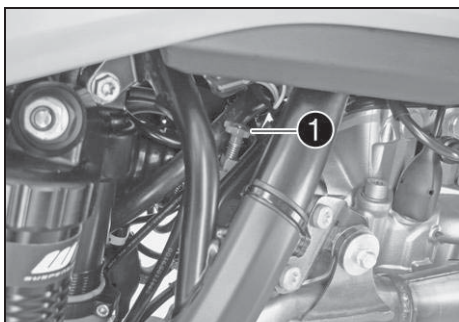

Настройка холостого хода на корпусе дроссельного клапана оказывает большое влияние на режим пуска мотоцикла, стабильность холостых оборотов и характер реагирования на открытие дроссельной заслонки. Это означает, что двигатель с правильно установленными оборотами холостого хода запускается легче, чем двигатель с неверно заданными оборотами. Обороты холостого хода регулируются с помощью винта регулировки **1**.

При повороте регулировочного винта по часовой стрелке холостые обороты увеличиваются.

При повороте регулировочного винта против часовой стрелки холостые обороты уменьшаются.

6.14 Рычаг переключения передач

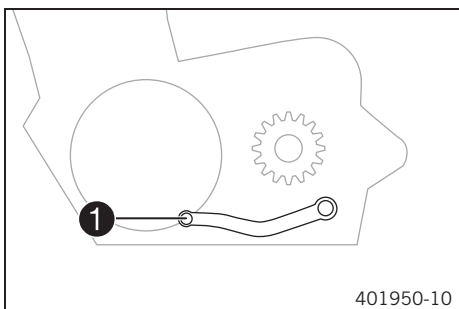

Рычаг переключения передач **1** расположен на левой стороне двигателя.



Схема расположения передач показана на иллюстрации. Нейтральная передача или передача холостого хода находится между первой и второй передачами.

6.15 Рычаг ножного тормоза

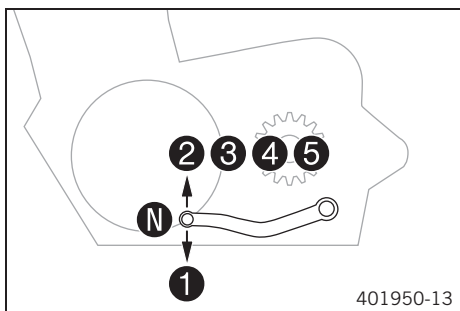
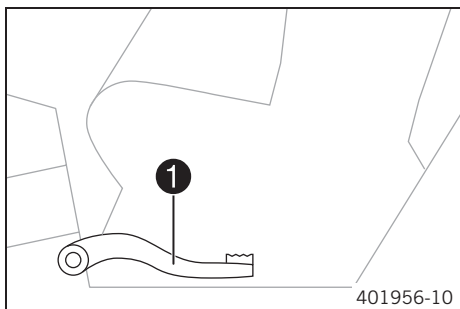

Рычаг ножного тормоза **1** находится перед правой подножкой. Рычаг ножного тормоза используется для активации заднего тормоза.

6.16 Съёмная боковая стойка (Все модели SX-F)

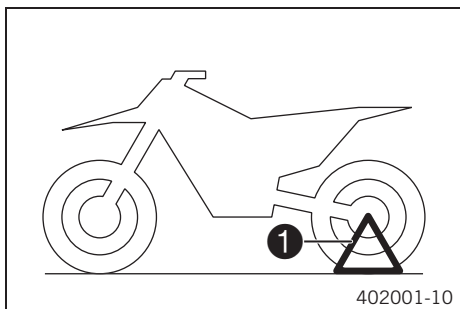

Крепление для съёмной стойки **1** находится на раме с левой стороны мотоцикла. Боковая стойка используется при парковке мотоцикла.



Примечание

Перед началом движения съёмную боковую стойку необходимо убрать.

6.17 Боковая стойка (XC-F US)

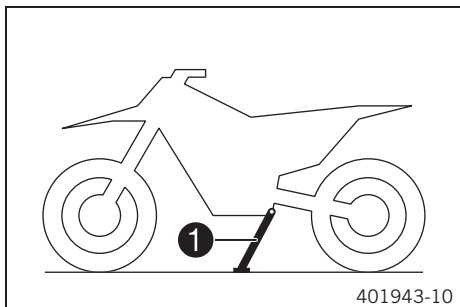

Крепление для боковой стойки **1** находится на раме с левой стороны мотоцикла.



Примечание

Во время вождения боковая стойка **1** должна быть сложена и закреплена резиновой лентой **2**.

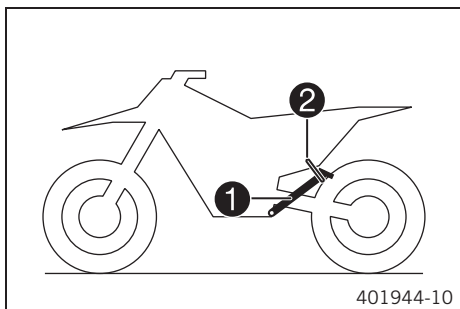

7.1 Рекомендации по первому использованию



Опасность

Опасность попадания в аварию Опасность возникающая из-за нарушения способности водителя правильно оценивать ситуацию.

- Запрещается эксплуатировать транспортное средство под влиянием алкоголя, наркотиков или некоторых лекарственных препаратов, а также лицам с нарушениями физического или психического здоровья.



Предупреждение

Риск получения травм Управление мотоциклом без защитного снаряжения или низкое качество средств безопасности существенно повышают риск получения травм.

- Для управления мотоциклом всегда необходимо надевать специальную защитную одежду (жесткую обувь, штаны, перчатки, куртку со щитками) и шлем. Снаряжение мотоциклиста должно быть исправным и соответствовать действующим требованиям ПДД.



Предупреждение

Опасность падения Из-за установки колес с разными протекторами шин ухудшается управляемость мотоцикла.

- Для обеспечения нормальной управляемости мотоцикла на него следует устанавливать колеса с одинаковыми протекторами шин.



Предупреждение

Опасность несчастного случая Вследствие неправильного стиля вождения возникает опасность.

- Следует согласовывать скорость вождения с дорожными условиями и своими водительскими навыками.



Предупреждение

Опасность несчастного случая Риск аварии возникает при наличии пассажира.

- Данный мотоцикл не предназначен для перевозки пассажиров. Не осуществлять вождение с пассажиром.



Предупреждение

Опасность несчастного случая Неисправность тормозной системы.

- Если рычаг ножного тормоза не опущен, осуществляется постоянное давление на тормозные колодки. Может возникнуть сбой заднего тормоза из-за перегрева. Если тормоз не используется, следует снять ногу с педали ножного тормоза.



Предупреждение

Опасность несчастного случая Нестабильное поведение мотоцикла при вождении.

- Не превышать максимальный допустимый вес и нагрузки на оси.



Предупреждение

Риск угона Несанкционированное использование мотоцикла посторонними лицами.

- Не оставлять без присмотра мотоцикл с включенным двигателем. Принять меры безопасности, направленные на предотвращение угона.



Примечание

При эксплуатации мотоцикла следует помнить о том, что шум работающего двигателя может мешать другим людям.

- Новый мотоцикл должен пройти предпродажную подготовку в авторизованном сервисном центре KTM.
 - ✓ При передаче транспортного средства вручается сертификат поставки и протокол обслуживания.
- Перед первым выездом необходимо внимательно изучить руководство по эксплуатации мотоцикла.
- Следует ознакомиться с расположением и функциями органов управления.
- Отрегулировать исходное положение рычага сцепления. (☞ стр. 58)
- Отрегулировать исходное положение рычага ручного тормоза. (☞ стр. 60)
- Отрегулировать исходное положение рычага ножного тормоза. ☞ (☞ стр. 64)
- Отрегулировать исходное положение рычага переключения передач. ☞ (☞ стр. 84)
- Следует потренироваться в управлении мотоциклом на подходящем участке земли.



Примечание

Ваш мотоцикл не предназначен для использования на общественных дорогах.

При движении по бездорожью необходимо сопровождение другого лица на другом транспортном средстве в целях оказания обоюдной поддержки.

- Также следует попробовать поехать как можно медленнее и в положении стоя, чтобы лучше почувствовать мотоцикл.
- Не осуществлять поездки по бездорожью в условиях, которые предъявляют слишком высокие требования к способностям и опыту водителя.
- При движении на мотоцикле следует крепко держать руль обеими руками; ноги при этом должны находиться на подножках.

(Все модели SX-F)

- Не перевозить багаж.

(XC-F US)

- При перевозке багажа следует убедиться, что он надежно закреплен как можно ближе к центру мотоцикла и что вес распределяется ровно между передним и задним колесами.



Примечание

Мотоциклы очень чувствительны к изменениям в распределении веса.

- Не превышать максимально допустимые вес и нагрузку на оси.

Руководящие указания

Максимально допустимый общий вес	335 кг (739 фунтов)
Максимально допустимая нагрузка на переднюю ось	145 кг (320 фунтов)
Максимально допустимая нагрузка на заднюю ось	190 кг (419 фунтов)

- Выполнить обкатку двигателя. (☛ стр. 17)

7.2 Обкатка двигателя

- Во время обкатки не следует превышать оговоренную частоту вращения и КПД двигателя.

Руководящие указания

- Не превышать максимально допустимые вес и нагрузку на оси.

Руководящие указания

Максимальная скорость двигателя	
Во время первого часа работы	7000 оборотов в минуту
Максимальный КПД двигателя	
Во время первых 3 часов работы	≤ 75 %

- Необходимо избегать полного открытия дроссельной заслонки!

7.3 Пусковой ток литий-ионных аккумуляторов при низких температурах

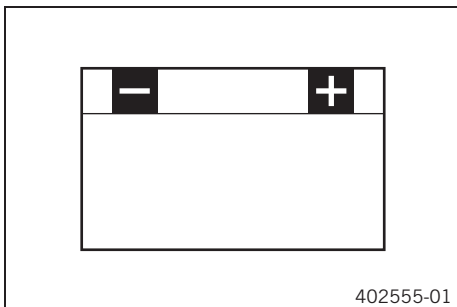

Литий-ионные аккумуляторы намного легче свинцовых батарей, имеют низкую скорость саморазряда и более высокий пусковой ток при температуре выше 15 °C (60 °F). При низких температурах, однако, пусковой ток литий-ионных аккумуляторов падает ниже аналогичного показателя свинцовых батарей.

Может потребоваться несколько попыток запуска. Нажать кнопку электрического стартера и удерживать ее в течение 5 секунд. Выждать 30 секунд между попытками. Паузы необходимы для того, чтобы создающееся тепло распространилось по литий-ионному аккумулятору: это позволит предотвратить его повреждение.

Если заряженный литий-ионный аккумулятор слабо крутит или совсем не крутит стартер при температуре ниже 15 °C (60 °F), это указывает не на неисправность аккумулятора, а на необходимость его внутреннего прогрева для увеличения пускового тока (выходной мощности). Пусковой ток увеличивается по мере прогрева аккумулятора.

7.4 Подготовка мотоцикла к сложным условиям эксплуатации



Примечание

Эксплуатация мотоцикла в экстремальных условиях, например, на очень грязных и мокрых дорогах, может стать причиной повышенного износа коробки передач, тормозов и элементов подвески. По этой причине может потребоваться сокращение указанных в графике интервалов обслуживания мотоцикла или замены изношенных элементов.

- Очистить воздушный фильтр и корпус воздушного фильтра. (☛ стр. 48)



Примечание

Проверять воздушный фильтр примерно каждые 30 минут.

- Уплотнить корпус воздушного фильтра. (☛ стр. 50)
- Закрепить крышку корпуса воздушного фильтра. (☛ стр. 49)
- Проверить электрический разъем на наличие влаги и коррозии и убедиться в плотности его посадки.
 - » В случае обнаружения влаги, коррозии или повреждения:
 - Очистить и высушить разъем или заменить его при необходимости.

Сложными условиями эксплуатации считаются следующие:

- Вождение по сухому песку. (☛ стр. 18)
- Вождение по влажному песку. (☛ стр. 18)
- Вождение по влажным и грязным поверхностям. (☛ стр. 19)

- Вождение при высоких температурах и низких скоростях. (☛ стр. 19)
- Вождение при низких температурах или по снегу. (☛ стр. 19)

7.5 Подготовка к вождению по сухому песку



- Установить устройство защиты воздушного фильтра от пыли.

Устройство защиты воздушного фильтра от пыли (79006920000)



Примечание

См. Инструкции по установке **силовых элементов КТМ**.



- Установить крышку для защиты от песка на воздушный фильтр.

Устройство для защиты от песка для воздушного фильтра (79006922000)



Примечание

См. Инструкции по установке **силовых элементов КТМ**.



- Очистить цепь.

Очиститель для цепи (☛ стр. 104)

- Установить стальную звездочку.



Рекомендация

Не наносить на цепь консистентную смазку.

- Очистить ребра радиатора.
- Аккуратно выпрямить согнутые ребра радиатора.

7.6 Подготовка к вождению по мокрому песку



- Установить влагозащитное устройство на воздушный фильтр.

Водозащитное устройство для воздушного фильтра (79006921000)



Примечание

См. Инструкции по установке **силовых элементов КТМ**.



- Очистить цепь.

Очиститель для цепи (☛ стр. 104)

- Установить стальную звездочку.



Рекомендация

Не наносить на цепь консистентную смазку.

- Очистить ребра радиатора.
- Аккуратно выпрямить согнутые ребра радиатора.

7.7 Подготовка к вождению по влажным и грязным поверхностям



- Установить водозащитное устройство на воздушный фильтр.

Водозащитное устройство для воздушного фильтра (79006921000)



Примечание

См. Инструкции по установке **силовых элементов КТМ**.



- Установить стальную звездочку.
- Очистить цепь. (☛ стр. 89)
- Аккуратно выпрямить согнутые ребра радиатора.

7.8 Подготовка к вождению при высоких температурах и низких скоростях



- Отрегулировать вторичный привод в зависимости от дорожных условий.



Примечание

Моторное масло быстро нагревается, если сцепление используется очень часто вследствие чрезмерно высокой настройки вторичного привода.

- Очистить цепь.

Очиститель для цепи (☛ стр. 104)

- Очистить ребра радиатора.
- Аккуратно выпрямить согнутые ребра радиатора.
- Проверить уровень охлаждающей жидкости. (☛ тр. 78)

7.9 Подготовка к вождению при низких температурах и по снегу



- Установить водозащитное устройство на воздушный фильтр.

Водозащитное устройство для воздушного фильтра (79006921000)



Примечание

См. Инструкции по установке **силовых элементов КТМ**.

8.1 Проверки и обслуживание при подготовке к эксплуатации



Примечание

Перед каждой поездкой необходимо проверить состояние и безопасность транспортного средства. Следует убедиться, что транспортное средство находится в безупречном техническом состоянии.

- Проверить уровень моторного масла. (☞ стр. 85)
- Проверить уровень жидкости в переднем тормозе. (☞ стр. 61)
- Проверить уровень жидкости в контуре заднего тормоза. (☞ стр. 65)
- Осмотреть колодки переднего тормоза. (☞ стр. 62)
- Проверить задние тормозные колодки. (☞ стр. 66)
- Проверить работоспособность тормозной системы.
- Проверить уровень охлаждающей жидкости. (☞ стр. 78)
- Проверить наличие скопления грязи в цепи. (☞ стр. 53)
- Проверить состояние цепи, задней звездочки, звездочки двигателя и направляющей цепи. (☞ стр. 55)
- Проверить натяжение цепи. (☞ стр. 54)
- Осмотреть шины. (☞ стр. 71)
- Проверить давление воздуха в шинах. (☞ стр. 72)
- Проверить натяжение спиц. (☞ стр. 72)
- Очистить пылезащитные кожухи перьев вилок. (☞ стр. 37)
- Сравить давление в перьях вилок. (☞ стр. 36)
- Проверить состояние воздушного фильтра.
- Проверить настройки всех органов управления и убедиться в плавности их хода.
- Регулярно проверять затяжку всех винтов, гаек и хомутов шлангов.
- Проверить резервы топлива.

8.2 Запуск двигателя



Опасность

Опасность отравления Выхлопные газы ядовиты, и их вдыхание может привести к потере сознания и/или смерти.

- При работающем двигателе всегда следует проверять, имеется ли достаточная вентиляция; не запускать и не эксплуатировать двигатель в закрытом пространстве без наличия эффективной системы вытяжки отработанных газов.

Примечание

Отказ двигателя Работа непрогретого двигателя на высоких оборотах значительно уменьшает срок его службы.

- Разогревать двигатель всегда необходимо на низких оборотах.

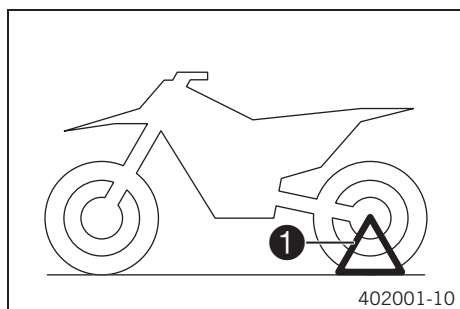

(Все модели SX-F)

- Снять съемную стойку ①.

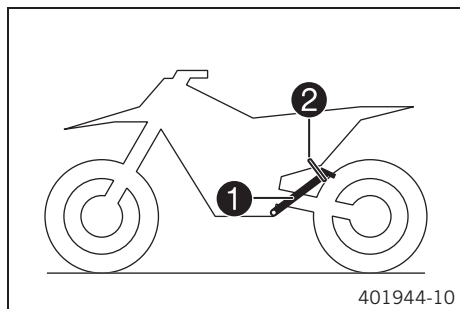

(XC-F US)

- Снять мотоцикл с подъемной стойки ① и закрепить стойку резиновой лентой ②.
- Переключить мотоцикл на передачу холостого хода.

Условие

Температура окружающей среды: < 20 °C (< 68 °F)

- Нажать на кнопку холодного запуска до упора

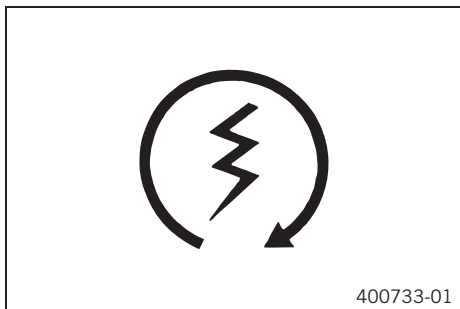

- Нажать кнопку электростартера (🔌).



Примечание

Нажать и удерживать кнопку электростартера не дольше 5 секунд. Перед следующей попыткой запуска выждать 30 секунд. При температурах ниже 15 °C (60 °F) может потребоваться несколько попыток запуска для прогрева литий-ионного аккумулятора и тем самым увеличения пускового тока. Лампа **FI** загорается на короткий промежуток времени для функционального контроля при запуске.

8.3 Включение лаунч-контроля

Условие

Переключатель карт **Map-Select** для основной настройки находится в положении **1** или **2**.

- Быстро изменить настройку режима езды с помощью **переключателя карт** (переключение из режима **I** в режим **II** или наоборот).

Руководящие указания

Максимальная продолжительность процедуры переключения	5 с
---	-----

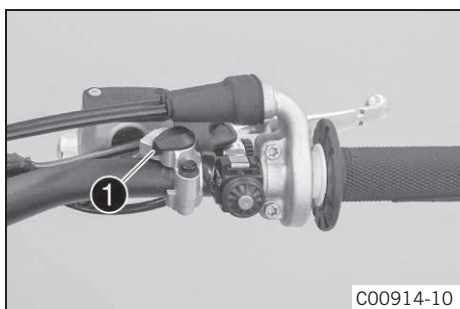

- ✓ Предупреждающая индикаторная лампа **FI** быстро мигает оранжевым светом.



Примечание

Функцию **лаунч-контроля** можно активировать, только если **переключатель карт** для основной настройки (под крышкой корпуса воздушного фильтра) находится в положении **1** (ПЛАВНЫЙ) или **2** (ПРОДВИНУТЫЙ). Режим **лаунч-контроля** остается включенным в течение 3 минут, и запуск должен быть выполнен в этот интервал времени. Если запуск не был произведен, **лаунч-контроль** выключается по истечении трех минут; лампа **FI** перестает мигать.

Чтобы **лаунч-контроль** функционировал, дроссельный клапан при запуске должен быть полностью открыт. Если после полного открытия клапан был закрыт более чем на 1/3 хода, **лаунч-контроль** деактивируется (лампа **FI** больше не мигает).

Через несколько секунд после трогания мотоцикла **лаунч-контроль** автоматически выключается.

Для повторной активации **лаунч-контроля** двигатель следует сначала выключить как минимум на 10 секунд по соображениям безопасности. Это должно быть сделано независимо от того, производился запуск двигателя или нет.

8.4 Начало движения

- Выжать рычаг сцепления, включить первую передачу, медленно отпустить рычаг сцепления, одновременно плавно открывая дроссельную заслонку.

8.5 Переключение передач, движение



Предупреждение

Опасность несчастного случая При понижении передачи на высоких оборотах двигателя может произойти блокировка заднего колеса.

- Не переходить на пониженные передачи при высоких оборотах, так как при этом происходит торможение двигателем, которое может привести к блокировке заднего колеса.



Примечание

Если во время вождения слышны нехарактерные звуки, следует немедленно остановиться, заглушить двигатель и связаться с авторизованным сервисным центром KTM.

Первая передача используется для начала движения или езды по крутым склонам.

- Если позволяют условия (наклон, дорожная ситуация и т. д.), можно переключиться на более высокую передачу. Для этого следует отпустить дроссель, одновременно выжимая рычаг сцепления, переключиться на следующую передачу, отпустить сцепление и открыть дроссель.
- При использовании кнопки холодного запуска во время старта открыть дроссель и отпустить ручку газа или повернуть ручку газа вперед.
 - ✓ Кнопка холодного запуска возвращается в исходное положение.

- После достижения максимальной скорости посредством полного открытия ручки газа следует повернуть дроссель обратно в положение открытия на 3/4. Это приведет к снижению оборотов, однако расход топлива будет значительно меньше.
 - Следует открывать дроссельную заслонку в необходимых пределах с учетом возможностей двигателя. При резком открытии заслонки расход топлива увеличивается.
 - Для переключения на более низкую передачу следует выполнить торможение и одновременно закрыть дроссельную заслонку.
 - Выжать рычаг сцепления и переключиться на более низкую передачу, медленно отпустить рычаг сцепления и открыть дроссельную заслонку или выполнить повторное переключение.
 - Двигатель должен быть заглушен, если мотоцикл не будет использоваться в течение длительного времени.
- Руководящие указания

≥ 1 мин

- Не следует часто и длительно пробуксовывать при превышении предельного крутящего момента. Это приводит к нагреванию масла двигателя, самого двигателя и системы охлаждения.
- Нужно стараться ездить не на больших, а на низких оборотах и не пробуксовывать.

8.6 Торможение



Предупреждение

Опасность несчастного случая При очень резком торможении колеса могут заблокироваться.

- Тормозить в соответствии с ситуацией движения и дорожными условиями.



Предупреждение

Опасность несчастного случая Сниженная эффективность торможения, вызванная слабым действием переднего или заднего тормоза.

- Проверить тормозную систему и прекратить вождение (следует обратиться в свой авторизованный сервисный центр KTM).



Предупреждение

Опасность несчастного случая Сниженная эффективность торможения, вызванная влажными или загрязненными тормозами.

- Очистить или просушить загрязненные или влажные тормоза путем медленной езды и торможения.

- На песчаных, влажных или скользких поверхностях использовать задний тормоз.
- Следует завершить торможение перед входом в поворот. Необходимо перейти на пониженную передачу, соответствующую скорости движения.
- Необходимо использовать эффект торможения двигателем при движении вниз по длинному уклону. Для этого необходимо переключиться вниз на одну или две передачи, не допуская превышения оборотов двигателя. Это позволит гораздо реже применять тормоза, и тормозная система не будет перегреваться.

8.7 Остановка, парковка



Предупреждение

Риск угона Несанкционированное использование мотоцикла посторонними лицами.

- Не оставлять без присмотра мотоцикл с включенным двигателем. Принять меры безопасности, направленные на предотвращение угона.



Предупреждение

Опасность ожогов Некоторые компоненты транспортного средства очень сильно нагреваются во время работы.

- Запрещается касаться горячих компонентов, таких как выхлопная система, радиатор, двигатель, амортизатор и тормозная система. Дать этим компонентам остыть перед началом любых работ с ними.

Примечание

Опасность повреждения Припаркованный мотоцикл может самопроизвольно покатиться или опрокинуться.

- Следует всегда парковать мотоцикл на твердой и ровной опорной поверхности.

Примечание

Опасность возгорания Некоторые компоненты во время эксплуатации транспортного средства могут сильно нагреваться.

- Транспортное средство не следует парковать возле легковоспламеняющихся или взрывоопасных веществ. Пока транспортное средство не остыло после эксплуатации, на нем не следует размещать какие-либо предметы. Транспортное средство должно сначала остыть.

- Затормозить мотоцикл.
- Переключить мотоцикл на передачу холостого хода.
- Нажать и удерживать аварийный выключатель зажигания  до момента остановки двигателя.
- Припарковать мотоцикл на ровной поверхности.

8.8 Транспортировка

Примечание

Опасность повреждения Припаркованный мотоцикл может самопроизвольно покатиться или опрокинуться.

- Следует выбирать для парковки ровные площадки с твердым покрытием.

Примечание

Опасность возгорания Некоторые компоненты во время эксплуатации транспортного средства могут сильно нагреваться.

- Транспортное средство не следует парковать возле легковоспламеняющихся или взрывоопасных веществ. Пока транспортное средство не остыло после эксплуатации, на нем не следует размещать какие-либо предметы. Транспортное средство должно сначала остыть.

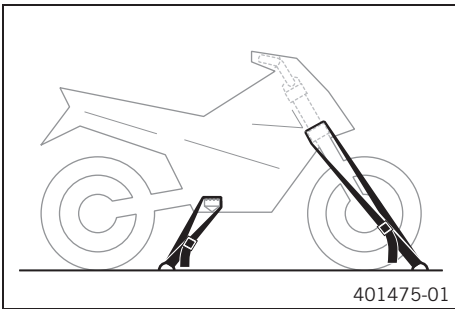

- Выключить двигатель.
- Использовать натяжные ремни или другие подходящие устройства для фиксации мотоцикла и предотвращения происшествий и опрокидывания.

8.9 Заправка топливом



Опасность

Опасность возгорания Топливо крайне огнеопасно.

- Запрещается заправка вблизи источников открытого пламени или зажженных сигарет; при заправке двигатель всегда должен быть заглушен. Нельзя допускать проливания топлива, особенно его попадания на горячие элементы мотоцикла. Необходимо немедленно вытереть пролившееся топливо.
- При нагревании топливо расширяется и в случае переполнения бака может вылиться из него. См. примечания и предупреждения, относящиеся к заправке топливом



Предупреждение

Опасность отравления Топливо ядовито и представляет опасность для здоровья.

- Избегать попадания топлива на кожу, в глаза и на одежду. Не вдыхать пары топлива. При попадании топлива в глаза их следует немедленно промыть водой и обратиться за медицинской помощью. Пораженные участки кожи следует немедленно вымыть проточной водой с мылом. При проглатывании топлива следует немедленно обратиться за медицинской помощью. Одежду, на которую попало топливо, необходимо сменить.

Примечание

Повреждение мотоцикла Преждевременное засорение топливного фильтра.

- В некоторых странах и регионах качество и чистота топлива могут не соответствовать международным стандартам. Это обстоятельство может послужить причиной возникновения проблем в работе топливной системы. В этом случае рекомендуется обратиться в авторизованный сервисный центр KTM.
- Следует заправлять мотоцикл только высококачественным топливом, соответствующим установленным стандартам.



Предупреждение

Опасность для окружающей среды Неправильное обращение с топливом представляет угрозу для окружающей среды.

- Не допускать попадания топлива в грунтовые воды, на землю или в канализацию.



- Выключить двигатель.
 - Открыть крышку заливной горловины бака. (☛ стр. 13)
 - Заправить топливный бак топливом до отметки **A**.
- Руководящие указания

Уровень A	35 мм (1,38 дюйма)	
Общая емкость топливного бака, приблизительно (все модели SX-F)	7,5 л (1,98 гал. США)	Неэтилированный бензин «супер» (октановое число ROZ 95/RON 95/PON 91) (☛ стр. 103)
Общая емкость топливного бака, приблизительно (XC-F US)	8,5 л (2,25 гал. США)	Неэтилированный бензин «супер» (октановое число ROZ 95/RON 95/PON 91) (☛ стр. 103)

- Закрыть крышку заливной горловины. (☛ стр. 13)

9.1 Дополнительная информация

Любые дополнительные услуги, оказываемые в связи с выполнением обязательных или рекомендованных работ, подлежат отдельному заказу с оплатой по отдельному счету.

9.2 Обязательные работы

	Через каждые 30 часов работы			
	Через каждые 20 часов работы			
	Через каждые 10 часов работы / после каждой гонки			
	Единойжды после 1 часа работы			
Считать диагностическую информацию с помощью фирменного сканера KTM. 🛠️	○	●	●	●
Проверить и зарядить батарею. 🛠️		●	●	●
Осмотреть колодки переднего тормоза. (🛠️ стр. 62)		●	●	●
Проверить состояние задних тормозных колодок. (🛠️ стр. 66)		●	●	●
Проверить состояние тормозных дисков. (🛠️ стр. 60)		●	●	●
Проверить тормозные колодки на наличие повреждений и утечек.		●	●	●
Проверить уровень тормозной жидкости в контуре заднего тормоза. (🛠️ стр. 65)		●	●	●
Проверить свободный ход педали ножного тормоза. (🛠️ стр. 64)		●	●	●
Проверить состояние рамы и маятника. 🛠️		●	●	●
Проверить люфт подшипника маятника.			●	
Проверить соединения амортизатора. 🛠️		●	●	●
Проверить состояние шин. (🛠️ стр. 71)	○	●	●	●
Проверить давление воздуха в шинах. (🛠️ стр. 72)	○	●	●	●
Проверить люфт подшипника колеса.		●	●	●
Проверить состояние ступиц колес. 🛠️		●	●	●
Проверить боковое биение обода колеса. 🛠️	○	●	●	●
Проверить натяжение спиц. (🛠️ стр. 72)	○	●	●	●
Проверить состояние цепи, ведомой и ведущей звездочек и направляющей цепи. (🛠️ стр. 55)		●	●	●
Проверить натяжение цепи. (🛠️ стр. 54)	○	●	●	●
Нанести консистентную смазку на все движущиеся детали (напр., рулевые рычаги управл., цепь и т.д.) и проверить плавность их хода. 🛠️		●	●	●
Проверить/откорректировать уровень жидкости в контуре гидравлического сцепления. (🛠️ стр. 58)		●	●	●
Проверить уровень гидравлической жидкости в переднем тормозе. (🛠️ стр. 61)		●	●	●
Проверить свободный ход рычага ручного тормоза. (🛠️ стр. 60)		●	●	●
Проверить люфт подшипника рулевой колонки. (🛠️ стр. 41)	○	●	●	●
Проверить зазор клапана. 🛠️	○		●	●
Проверить сцепление. 🛠️		●	●	●
Заменить моторное масло и масляный фильтр, очистить сетчатые фильтры. 🛠️ (🛠️ стр. 86)	○	●	●	●
Проверить все шланги (например, топливный, охлаждающей жидкости, прокачки, сливной) и муфты на наличие трещин, утечек и неправильной прокладки. 🛠️	○	●	●	●
Проверить уровень антифриза и охлаждающей жидкости. (🛠️ стр. 78)	○	●	●	●
Проверить кабели на отсутствие повреждений и крутых изгибов. 🛠️		●	●	●
Проверить кабели дроссельной заслонки на правильность укладки, отсутствие повреждений и крутых изгибов.	○	●	●	●
Почистить воздушный фильтр и его корпус. 🛠️ (🛠️ стр. 48)		●	●	●
Заменить набивку из стекловолокнистой пряжи главного глушителя. 🛠️ (🛠️ стр. 50)			●	
Проверить плотность затяжки винтов и гаек. 🛠️	○	●	●	●
Заменить сетчатый топливный фильтр. 🛠️ (🛠️ стр. 85)	○	●	●	●
Проверить давление топлива. 🛠️		●	●	●
Проверить холостой ход. 🛠️	○	●	●	●
Окончательная проверка: убедиться в безопасности мотоцикла и выполнить испытательный пробег.	○	●	●	●
Считать диагностическую информацию с помощью фирменного сканера KTM после пробного заезда. 🛠️	○	●	●	●
Внести запись о прохождении техобслуживания на веб-сайте KTM Dealer.net и в книжку гарантийного и сервисного обслуживания. 🛠️	○	●	●	●

- Однократное действие
- Периодические действия

9.3 Рекомендуемые работы

	Ежегодно			
	Через каждые 100 часов работы			
	Через каждые 50 часов работы			
	Через каждые 40 часов работы			
	Единожды после 20 часов работы			
	Единожды после 10 часов работы			
Заменить жидкость контура переднего тормоза. 🛠️				●
Заменить жидкость контура заднего тормоза. 🛠️				●
Заменить гидравлическую жидкость сцепления. 🛠️ (📖 стр. 59)				●
Смазать подшипник рулевой колонки. 🛠️ (📖 стр. 42)				●
Провести обслуживание вилок. (SX-F US, XC-F US) 🛠️	○	●		
Провести обслуживание вилок. (SX-F EU) 🛠️	○	●		
Провести обслуживание амортизатора. 🛠️		○	●	
Заменить свечу зажигания и соединитель свечи зажигания. 🛠️			●	●
Заменить поршень, проверить и измерить цилиндр, проверить головку цилиндра. 🛠️			●	●
Проверить распределительный вал, балансир и оси балансира. 🛠️			●	●
Проверить блок ГРМ. 🛠️			●	●
Проверить клапаны, пружины клапанов, седла пружин клапанов и тарелки пружин клапанов. 🛠️				●
Заменить шатун, подшипник шатуна и палец кривошипа. 🛠️				●
Проверить трансмиссию и механизм переключения передач. 🛠️				●
Проверить клапан-регулятор давления масла. 🛠️				●
Заменить всасывающий насос. 🛠️				●
Проверить напорный насос и систему смазки. 🛠️				●
Заменить цепь ГРМ. 🛠️				●
Заменить топливный фильтр. 🛠️				●
Заменить все подшипники двигателя. 🛠️				●
Заменить кольцевые уплотнения вала и подшипниковые уплотнения коренного подшипника. 🛠️				●

- Однократное действие
- Периодические действия

10.1 Проверка основных настроек шасси с учетом веса водителя

Примечание
При выполнении основных настроек шасси следует сначала выполнить регулировку амортизаторов, а затем вилки.

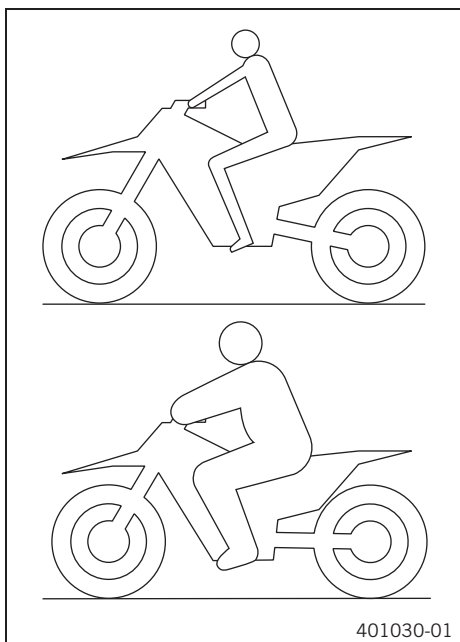

- Для обеспечения оптимальных ходовых характеристик и для предотвращения повреждения вилок, амортизаторов, маятника и рамы основные настройки компонентов подвески должны выполняться с учетом веса водителя.
- Поставляемые внедорожные мотоциклы KTM отрегулированы под стандартный вес водителя (в защитной экипировке).

Руководящие указания

Стандартный вес водителя	75-85 кг (165-187 фунтов)
--------------------------	---------------------------

- Если вес водителя выходит за пределы стандартного диапазона, следует выполнить соответствующую настройку компонентов подвески.
- Небольшое отклонение в весе можно компенсировать посредством регулировки преднатяга пружины, однако при больших отклонениях от стандартного веса водителя пружины следует заменить.

10.2 Пневматическая подвеска AER 48 (SX-F EU)



В вилке мотоцикла используется пневматическая подвеска **WP Performance Systems AER 48**. В этой системе правое перо вилки занимается демпфированием, а в левом расположена пневматическая подвеска. За счет отсутствия пружин обеспечивается значительное снижение веса по сравнению с обычными вилками и существенно повышается отзывчивость вилки на слегка неровных поверхностях. В обычном режиме движения амортизация обеспечивается исключительно за счет пневматической подушки. В левом пере вилки установлена стальная пружина, выполняющая функцию конечного ограничителя.

Примечание
При частых перегрузках вилки давление воздуха в ней следует увеличить, чтобы избежать повреждения вилки и рамы.

Давление воздуха в вилке можно быстро отрегулировать с помощью вилочного насоса с учетом веса водителя, его предпочтений, а также состояния дорожной поверхности. Отсоединение вилки не требуется. Отпадает необходимость в трудоемком монтаже и подборе пружин разной степени жесткости.

Примечание
Подходящий вилочный насос входит в номенклатуру каталога силовых элементов **KTM PowerParts**.

При утечке воздуха из пневматической камеры из-за повреждения уплотнения проседания вилки не происходит. В этом случае воздух удерживается в вилке, и поддерживается максимально возможный в этих условиях ход подвески. Амортизация становится жестче, и комфорт при движении снижается.

Как и на обычных вилках, предусмотрены две ступени регулировки демпфирования: отбоя и сжатия.

Регулятор отбоя находится на нижнем конце правого пера вилки.

Регулятор сжатия находится на верхнем конце правого пера вилки.

10.3 Демпфирование сжатия амортизатора

Демпфирование сжатия амортизатора разделено на два диапазона: высокой и низкой скорости.

«Высокая» и «низкая» скорость относятся к скорости сжатия задней подвески, а не к скорости движения транспортного средства.

Например, настройка высокой скорости дает эффект при приземлении после прыжка: задняя подвеска сжимается быстрее. В то же время настройка низкой скорости эффективна при движении по неровному грунту: задняя подвеска сжимается медленнее.

Эти два диапазона можно отрегулировать отдельно, хотя переход между высокой и низкой скоростями является плавным. Таким образом, изменение диапазона высокой скорости оказывает влияние на демпфирование сжатия в диапазоне низкой скорости, и наоборот.

10.4 Регулировка демпфирования низкоскоростного сжатия амортизатора

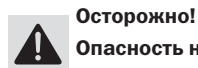

Осторожно!

Опасность несчастного случая Разборка узлов, находящихся под давлением, может привести к травме.

- Амортизатор наполнен азотом высокой плотности. Необходимо придерживаться указаний, приведенных в описании (в авторизованной мастерской KTM Вам готовы помочь в этом вопросе).

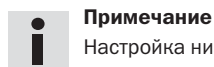

Примечание

Настройка низкой скорости оказывает влияние во время медленного и нормального сжатия амортизатора.

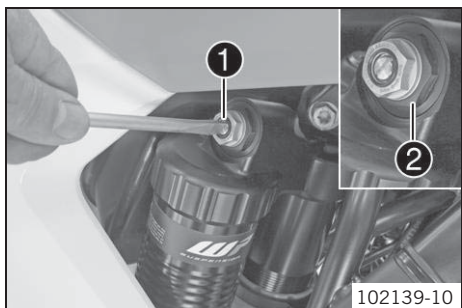

- Повернуть регулировочный винт **1** по часовой стрелке отверткой до последнего ощутимого щелчка.



Примечание

Не ослаблять гайку **2**!

- Повернуть против часовой стрелки на количество щелчков, соответствующее типу амортизатора.
Руководящие указания

Демпфирование сжатия, низкая скорость (SX-F EU)	
Комфортный	17 щелчков
Стандартный	15 щелчков
Спортивный	13 щелчков
Демпфирование сжатия, низкая скорость (SX-F US)	
Комфортный	17 щелчков
Стандартный	15 щелчков
Спортивный	13 щелчков
Демпфирование сжатия, низкая скорость (XC-F US)	
Комфортный	17 щелчков
Стандартный	15 щелчков
Спортивный	13 щелчков



Примечание

Повернуть по часовой стрелке для увеличения демпфирования или против часовой стрелки для уменьшения демпфирования.

10.5 Регулировка демпфирования высокоскоростного сжатия амортизатора

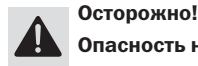

Осторожно!

Опасность несчастного случая Разборка узлов, находящихся под давлением, может привести к травме.

- Амортизатор наполнен азотом высокой плотности. Необходимо придерживаться указаний, приведенных в описании (рекомендуется обратиться в авторизованный сервисный центр KTM).

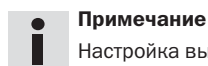

Примечание

Настройка высокой скорости оказывает влияние во время быстрого сжатия амортизатора.

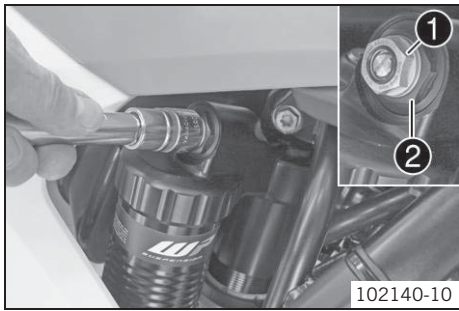

- До упора повернуть регулировочный винт **1** по часовой стрелке при помощи торцевого ключа.



Примечание

Не ослаблять гайку **2**!

- Повернуть против часовой стрелки на количество щелчков, соответствующее типу амортизатора.
Руководящие указания

Демпфирование сжатия, высокая скорость (SX-F EU)	
Комфортный	2,5 оборота
Стандартный	2 оборота
Спортивный	1,5 оборота
Демпфирование сжатия, высокая скорость (SX-F US)	
Комфортный	2,5 оборота
Стандартный	2 оборота
Спортивный	1,5 оборота
Демпфирование сжатия, высокая скорость (XC-F US)	
Комфортный	2,5 оборота
Стандартный	2 оборота
Спортивный	1,5 оборота



Примечание

Повернуть по часовой стрелке для увеличения демпфирования или против часовой стрелки для уменьшения демпфирования.

10.6 Регулировка демпфирования отбоя амортизатора



Осторожно!

Опасность несчастного случая Разборка узлов, находящихся под давлением, может привести к травме.

- Амортизатор наполнен азотом высокой плотности. Необходимо придерживаться указаний, приведенных в описании (рекомендуется обратиться в авторизованный сервисный центр KTM).

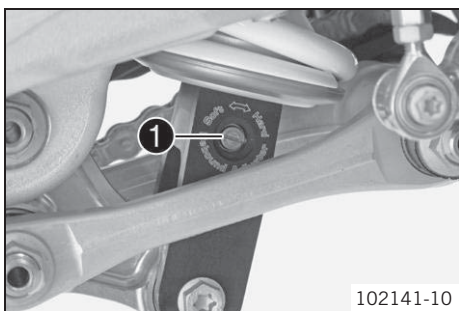

- Повернуть регулировочный винт **1** по часовой стрелке до последнего ощутимого щелчка.
- Повернуть обратно против часовой стрелки на количество щелчков, соответствующее типу амортизатора.
Руководящие указания

Демпфирование отбоя (SX-F EU)	
Комфортный	17 щелчков
Стандартный	15 щелчков
Спортивный	13 щелчков
Демпфирование отбоя (SX-F US)	
Комфортный	17 щелчков
Стандартный	15 щелчков
Спортивный	13 щелчков
Демпфирование отбоя (XC-F US)	
Комфортный	17 щелчков
Стандартный	15 щелчков
Спортивный	13 щелчков



Примечание

Повернуть по часовой стрелке для увеличения демпфирования или против часовой стрелки для уменьшения демпфирования.

10.7 Измерение проседания заднего колеса без нагрузки

Подготовительные работы

- Поднять мотоцикл при помощи стоечного подъемника. (☛ стр. 36)

Основные работы

- Установить линейку для измерения проседания на заднюю ось и измерить расстояние до отметки **SAG** на заднем крыле.

Линейка для измерения проседания (00029090000)

Палец для линейки для измерения проседания (00029990010)

- Записать значение как размер **A**.

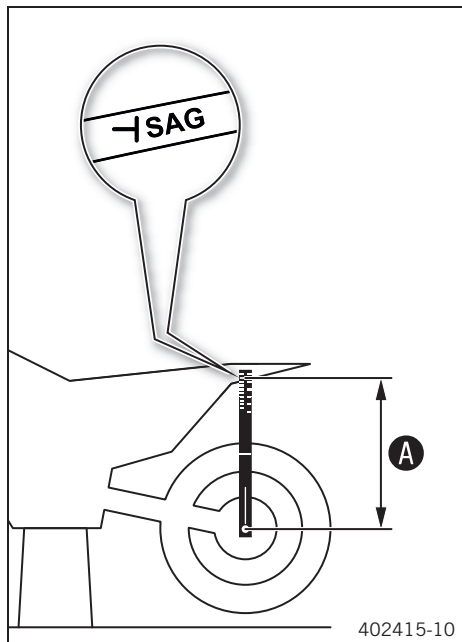

Заключительные действия

- Снять мотоцикл со стоечного подъемника. (☛ стр. 36)

10.8 Проверка статического проседания амортизатора

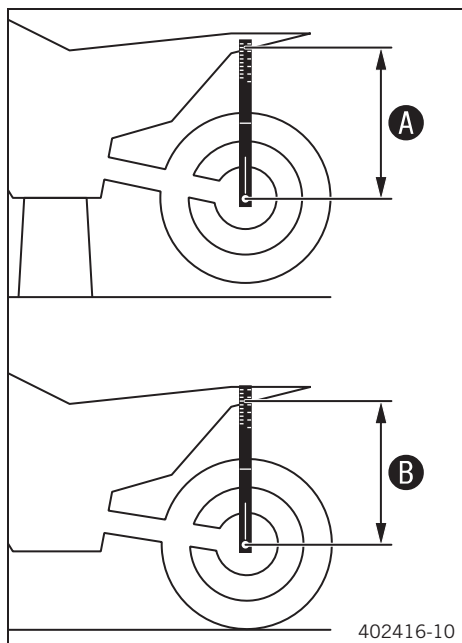

- Измерить расстояние **A** до заднего колеса в ненагруженном состоянии. (☛ стр. 29)
- Удерживать мотоцикл в вертикальном положении при участии помощника.
- Еще раз измерить расстояние между задней осью и отметкой **SAG** на заднем крыле с помощью линейки для измерения проседания.
- Записать значение как размер **B**.



Примечание

Статическое проседание является разницей между двумя измеренными значениями **A** и **B**.

- Проверить статическое проседание.

Статическое проседание (SX-F EU)	38 мм (1,5 дюйма)
Статическое проседание (SX-F US)	40 мм (1,57 дюйма)
Статическое проседание (XC-F US)	40 мм (1,57 дюйма)

- » Если статическое проседание больше или меньше указанного значения:

- Отрегулировать предварительное поджатие амортизатора. ☛ (☛ стр. 30)

10.9 Проверка проседания амортизатора при вождении

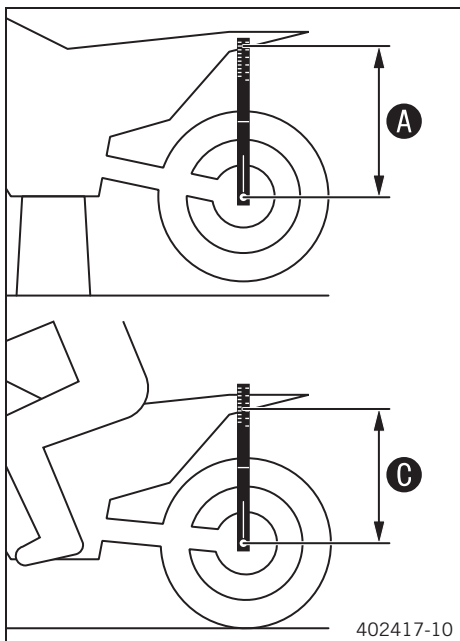

- Измерить расстояние **A** до заднего колеса в ненагруженном состоянии. (☞ стр. 29)
- Пользуясь помощью другого человека, удерживающего мотоцикл, водитель, одетый в защитную экипировку, должен сесть на мотоцикл в нормальном положении езды на мотоцикле (ноги должны быть расположены на подножках) и несколько раз подпрыгнуть.
 - ✓ Происходит выравнивание подвески заднего колеса.
- Другой человек должен еще раз измерить расстояние между задней осью и отметкой **SAG** на заднем крыле с помощью линейки для измерения проседания.
- Записать измеренное значение **C**.



Примечание

Проседанием при вождении является разница между двумя измеренными значениями **A** и **C**.

- Проверить проседание при вождении.

Проседание при вождении (SX-F EU)	110 мм (4,33 дюйма)
Проседание при вождении (SX-F US)	110 мм (4,33 дюйма)
Проседание при вождении (XC-F US)	110 мм (4,33 дюйма)

- » Если статическое проседание больше или меньше указанного значения:
 - Отрегулировать проседание при вождении. ☞ (☞ стр. 31)

10.10 Регулировка преднатяга пружины амортизатора ☞



Осторожно!

Опасность несчастного случая Разборка узлов, находящихся под давлением, может привести к травме.

- Амортизатор наполнен азотом высокой плотности. Необходимо придерживаться указаний, приведенных в описании (рекомендуется обратиться в авторизованный сервисный центр KTM).



Примечание

Перед изменением преднатяга пружины записать значение текущей настройки, т.е. измерить длину пружины.

Подготовительные работы

- Поднять мотоцикл при помощи стоечного подъемника. (☞ стр. 36)
- Снять амортизатор. ☞ (☞ стр. 44)
- После снятия амортизатора тщательно его очистить.

Основные работы

- Отпустить винт **1**
- Поворачивать регулировочное кольцо **2**, пока натяжение пружины не будет ослаблено.

Рожковый гаечный ключ (T106S)

- Измерить общую длину пружины, когда натяжение пружины ослаблено.
- Выполнить затяжку пружины, поворачивая регулировочное кольцо **2** для достижения размера **A**.

Руководящие указания

Преднатяг пружины (SX-F EU)	5 мм (0,2 дюйма)
Преднатяг пружины (SX-F US)	7 мм (0,28 дюйма)
Преднатяг пружины (XC-F US)	7 мм (0,28 дюйма)



Примечание

В зависимости от статического проседания и/или проседания амортизатора при вождении может потребоваться увеличение или уменьшение поджатия пружины.

- Затянуть винт **1**.
- Руководящие указания

Винт, регулировочное кольцо амортизатора	M5	5 Нм (3,7 фнт. фт)
--	----	--------------------

Заключительные работы

- Установить амортизатор ☞ (☞ стр. 45)
- Проверить свободный ход педали ногого тормоза. (☞ стр. 64)

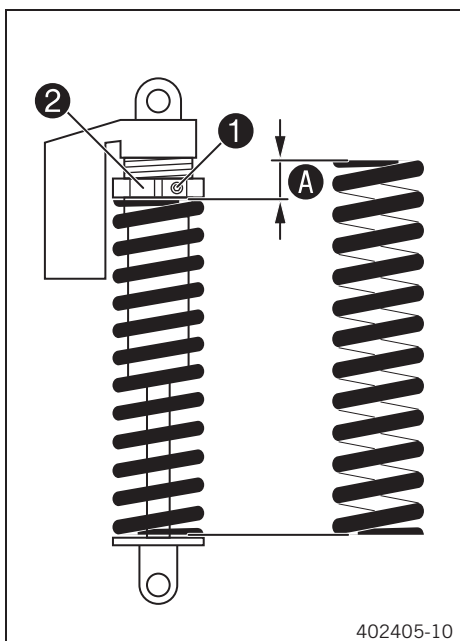

- Снять мотоцикл со стоечного подъемника. (☞ стр. 36)

10.11 Регулировка проседания амортизатора при вождении 🛠️

Подготовительные работы

- Поднять мотоцикл при помощи стоечного подъемника. (☞ стр. 36)
- Снять амортизатор. 🛠️ (☞ стр. 44)
- После снятия амортизатора тщательно его очистить.

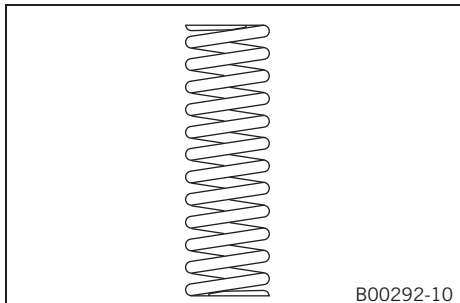

Основные работы

- Выбрать и установить подходящую пружину.

Руководящие указания

Коэффициент жесткости пружины (SX-F EU)	
Вес водителя: 65-75 кг (143-165 фнт)	45 Н/мм (257 фунт/дюйм)
Вес водителя: 75-85 кг (165-187 фнт)	48 Н/мм (274 фунт/дюйм)
Вес водителя: 85-95 кг (187-209 фнт)	51 Н/мм (291 фунт/дюйм)
Коэффициент жесткости пружины (SX-F US)	
Вес водителя: 65-75 кг (143-165 фнт)	45 Н/мм (257 фунт/дюйм)
Вес водителя: 75-85 кг (165-187 фнт)	48 Н/мм (274 фунт/дюйм)
Вес водителя: 85-95 кг (187-209 фнт)	51 Н/мм (291 фунт/дюйм)
Коэффициент жесткости пружины (XC-F US)	
Вес водителя: 65-75 кг (143-165 фнт)	45 Н/мм (257 фунт/дюйм)
Вес водителя: 75-85 кг (165-187 фнт)	48 Н/мм (274 фунт/дюйм)
Вес водителя: 85-95 кг (187-209 фнт)	51 Н/мм (291 фунт/дюйм)



Примечание

Коэффициент жесткости пружины указан на наружной стороне пружины.

Заключительные работы

- Установить амортизатор. 🛠️ (☞ стр. 45)
- Проверить свободный ход педали ножного тормоза. (☞ стр. 64)
- Проверить статическое проседание амортизатора. (☞ стр. 29)
- Проверить проседание амортизатора при вождении. (☞ стр. 30)
- Отрегулировать демпфирование отбоя амортизатора. (☞ стр. 28)
- Снять мотоцикл со стоечного подъемника. (☞ стр. 36)

10.12 Проверка основных настроек вилки (SX-F US, XC-F US)



Примечание

В силу разных причин для вилок невозможно определить точное значение проседания при вождении.

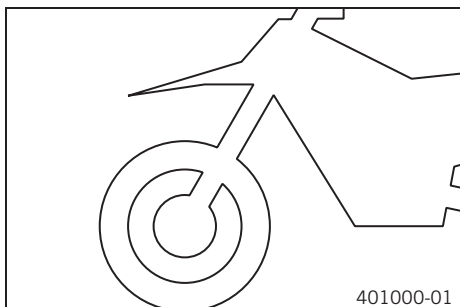

- Что касается амортизаторов, небольшое отклонение в весе можно компенсировать посредством регулировки преднатяга пружины.
- Однако, если происходит частая перегрузка вилки (жесткая остановка при сжатии), следует установить более жесткую пружину для предотвращения повреждения вилки и рамы.

10.13 Регулировка давления воздуха в вилке (SX-F EU)

- Предупреждение**
Опасность несчастного случая Изменение настройки подвески может серьезно повлиять на управляемость транспортного средства. Чрезмерное изменение настройки подвески может значительно снизить управляемость и привести к перегрузке компонентов.
- Следует вносить изменения только в пределах установленного диапазона.
 - Первое время после изменения настройки подвески рекомендуется ездить на небольшой скорости, чтобы лучше почувствовать новые характеристики управляемости мотоцикла

- Примечание**
 Проверить или отрегулировать давление воздуха при неизменных условиях в течение первых 5 минут после выключения двигателя. Пневматическая подвеска находится в левом пере вилки. Правое перо вилки отвечает за величину давления и демпфирование отбоя.

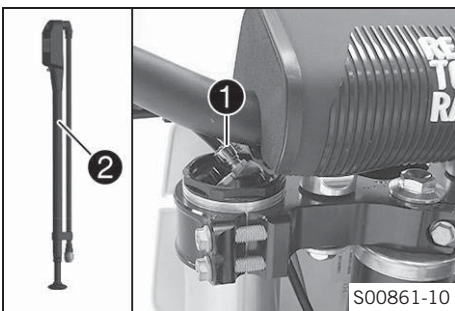

Подготовительные работы

- Поднять мотоцикл при помощи стоечного подъемника. (☛ стр. 36)

Основные работы

- Снять защитную крышку **1**.
 - Сжать вместе части вилочного насоса **2**.
- | |
|---|
| Насос для воздушной вилки (79412966000) |
|---|
- Подсоединить насос к перу левой вилки.
 - ✓ Автоматически включается индикатор насоса.
 - ✓ При подключении насоса из вилки выходит небольшое количество воздуха.

- Примечание**
 Выход воздуха связан с объемом шланга, а не дефектом вилки или насоса. Прочитать сопроводительные инструкции, касающиеся **силовых элементов КТМ**.

- Отрегулировать давление воздуха в соответствии с указанными требованиями. Руководящие указания

Давление воздуха	10,8 бар (157 фунт/кв.дюйм)
Постепенное изменение давления воздуха с шагом	0,2 бар (3 фунт/кв.дюйм)
Минимальное давление воздуха	7 бар (102 фунт/кв.дюйм)
Максимальное давление воздуха	15 бар (218 фунт/кв.дюйм)

- Примечание**
 Ни в коем случае не устанавливать значение давления воздуха, выходящее за пределы указанного диапазона.

- Отсоединить насос от левого пера вилки.
- ✓ При отсоединении избыточное давление будет выходить из шланга, вилка при этом не потеряет воздух.
- ✓ Индикатор вилочного насоса выключается автоматически через 80 секунд.
- Поставить на место защитную крышку.

Заключительные работы

- Снять мотоцикл со стоечного подъемника. (☛ стр. 36)

10.14 Регулировка демпфирования сжатия вилки

- Примечание**
 Демпфирование гидравлического сжатия определяет характеристики вилочной подвески.

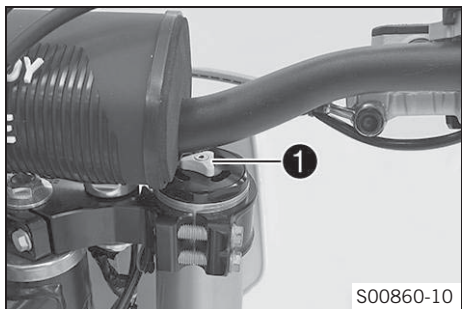

(SX-F EU)

- До упора повернуть регулировочный винт **1** по часовой стрелке.



Примечание

Регулировочный винт **1** расположен на верхнем конце правого пера вилки.

- Повернуть винт против часовой стрелки на то количество щелчков, которое соответствует типу вилки.

Руководящие указания

Демпфирование сжатия	
Комфортный	20 щелчков
Стандартный	17 щелчков
Спортивный	12 щелчков



Примечание

Повернуть по часовой стрелке для увеличения демпфирования или против часовой стрелки для уменьшения демпфирования.

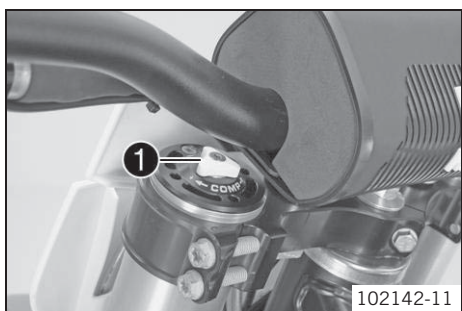

(SX-F US, XC-F US)

- До упора повернуть белый регулировочный винт **1** по часовой стрелке.



Примечание

Регулировочный винт **1** расположен на верхнем конце левого пера вилки. Демпфирование сжатия осуществляется в левом пере вилки **COMP** (белый регулировочный винт). Демпфирование отбоя осуществляется в правом пере вилки **REB** (красный регулировочный винт).

- Повернуть винт против часовой стрелки на то количество щелчков, которое соответствует типу вилки.

Руководящие указания

Демпфирование сжатия (SX-F US)	
Комфортный	17 щелчков
Стандартный	15 щелчков
Спортивный	13 щелчков
Демпфирование сжатия (XC-F US)	
Комфортный	17 щелчков
Стандартный	15 щелчков
Спортивный	13 щелчков



Примечание

Повернуть по часовой стрелке для увеличения демпфирования или против часовой стрелки для уменьшения демпфирования.

10.15 Регулировка демпфирования отбоя вилки



Примечание

Демпфированием гидравлического отбоя определяется поведение вилочной подвески.

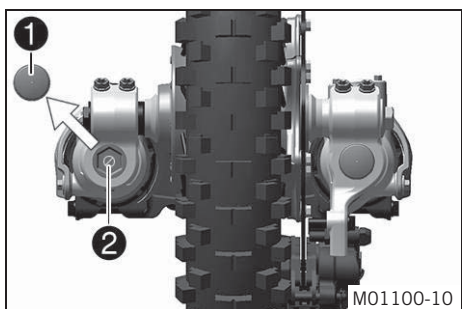

(SX-F EU)

- Снять защитную крышку **1**.
- До упора повернуть регулировочный винт **2** по часовой стрелке.



Примечание

Регулировочный винт **2** расположен на нижнем конце правого пера вилки.

- Повернуть винт против часовой стрелки на то количество щелчков, которое соответствует типу вилки.

Руководящие указания

Демпфирование отбоя	
Комфортный	20 щелчков
Стандартный	17 щелчков
Спортивный	12 щелчков



Примечание

Повернуть по часовой стрелке для увеличения демпфирования или против часовой стрелки для уменьшения демпфирования.

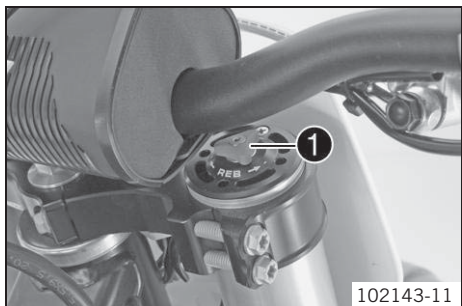

102143-11

- Поставить на место защитную крышку **1**.
(SX-F US, XC-F US)

- До упора повернуть красный регулировочный винт **1** по часовой стрелке.



Примечание

Регулировочный винт **1** расположен на верхнем конце правого пера вилки. Демпфирование отбоя осуществляется в правом пере вилки **REB** (красный регулировочный винт). Демпфирование сжатия осуществляется в левом пере вилки **COMP** (белый регулировочный винт)..

- Повернуть винт против часовой стрелки на то количество щелчков, которое соответствует типу вилки.

Руководящие указания

Демпфирование отбоя (SX-F US)	
Комфортный	17 щелчков
Стандартный	15 щелчков
Спортивный	13 щелчков
Демпфирование отбоя (XC-F US)	
Комфортный	17 щелчков
Стандартный	15 щелчков
Спортивный	13 щелчков



Примечание

Повернуть по часовой стрелке для увеличения демпфирования или против часовой стрелки для уменьшения демпфирования.

10.16 Положение руля

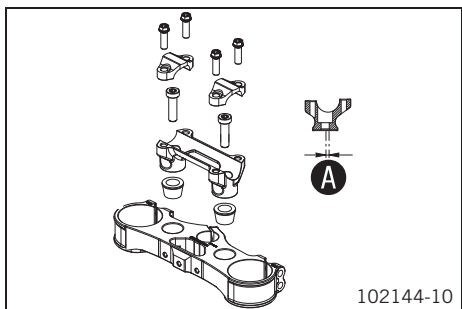

102144-10

Отверстия на опорах руля расположены на расстоянии **A** от центра.

Расстояние между отверстиями A	3,5 мм (0,138 дюйма)
--------------------------------	----------------------

Руль можно установить в двух различных положениях. Это позволяет расположить руль в наиболее удобном для водителя положении.

10.17 Регулировка положения руля

Подготовительные работы

- Снять подушку руля.

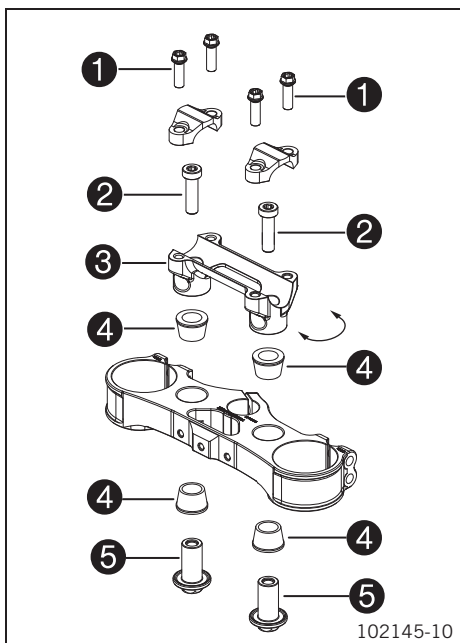

Основные работы

- Отвинтить винты 1. Снять зажимы руля. Снять руль и отложить его в сторону.



Примечание

Накрыть компоненты, чтобы защитить их от повреждений.
Не сгибать кабели и трубки.

- Отвинтить винты 2. Снять опору руля 3.
- Установить резиновые втулки 4 и снизу вставить в них гайки 5.
- Установить опору руля в нужном положении. Установить и затянуть винты 2.

Руководящие указания

Винт опоры руля	M10	40 Нм (29,5 фнт.фт)	Loctite® 243™
-----------------	-----	---------------------	---------------

- Установить руль в нужное положение.



Примечание

Убедиться в том, что кабели и трубки расположены правильно.

- Установить зажимы руля в нужное положение. Установить винты 1. До упора привинтить зажимы спереди и затянуть все винты.

Руководящие указания

Винт зажима руля	M8	20 Нм (14,8 фнт.фт)	
------------------	----	---------------------	--

Заключительные работы

- Установить подушку руля.

11.1 Подъем мотоцикла при помощи стоечного подъемника

Примечание

Опасность повреждения Припаркованный мотоцикл может самопроизвольно покатиться или опрокинуться.

- Следует всегда парковать мотоцикл на твердой и ровной опорной поверхности.

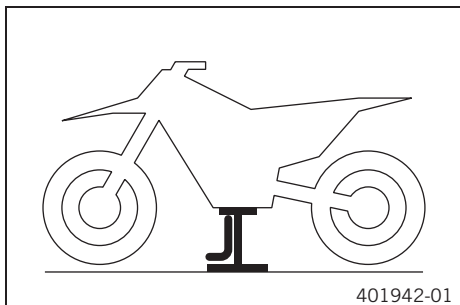

- Поднимать мотоцикл следует на раме под двигателем.

Стоечный подъемник (78129955100)

- ✓ Колеса не должны соприкасаться с землей.
- Принять меры против опрокидывания мотоцикла.

11.2 Снятие мотоцикла со стоечного подъемника

Примечание

Опасность повреждения Припаркованный мотоцикл может самопроизвольно покатиться или опрокинуться.

- Следует всегда парковать мотоцикл на твердой и ровной опорной поверхности.

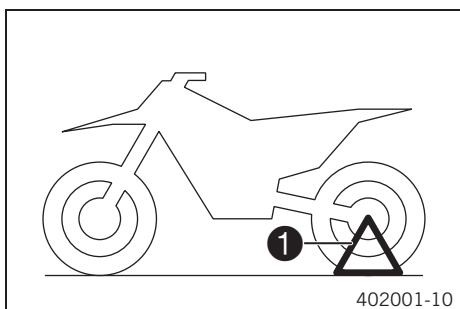

(Все модели SX-F)

- Снять мотоцикл со стоечного подъемника.
- Убрать стоечный подъемник.
- Для парковки мотоцикла установить съемную боковую стойку ① на ось колеса с левой стороны.



Примечание

Убрать съемную боковую стойку перед началом движения.

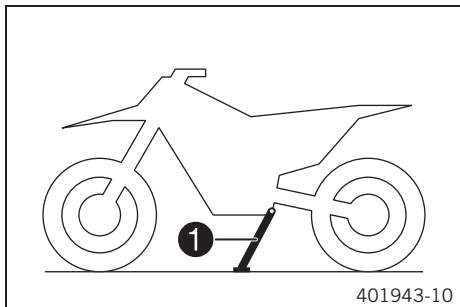

(XC-F US)

- Снять мотоцикл со стоечного подъемника.
- Убрать стоечный подъемник.
- Для парковки мотоцикла установить ногой боковую стойку ① на землю и опереть мотоцикл на стойку.



Примечание

Перед началом вождения боковую стойку необходимо поднять и закрепить резиновой лентой.

11.3 Стравливание давления в вилке

Подготовительные работы

- Поднять мотоцикл при помощи стоечного подъемника. (☛ стр. 36)

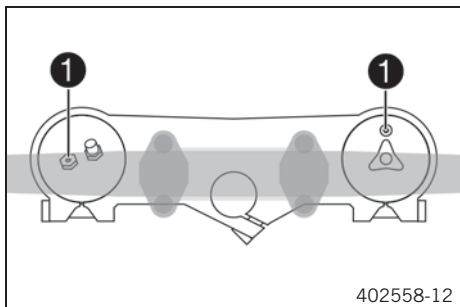

Основные работы

(SX-F EU)

- Отпустить винты для стравливания давления ①.
- ✓ Произойдет сброс избыточного давления из вилки.
- Затянуть винты стравливания давления.

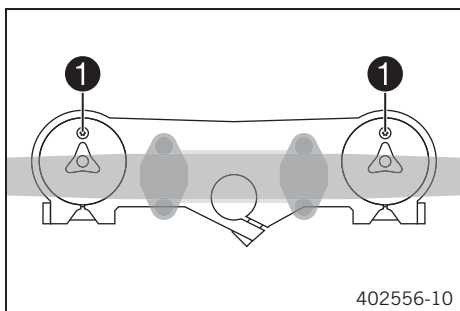

(SX-F US, XC-F US)

- Отпустить винты для стравливания давления **1**.
- ✓ Произойдет сброс избыточного давления из вилки.
- Затянуть винты стравливания давления.

Заключительные работы

- Снять мотоцикл со стоечного подъемника. (☛ стр. 36)

11.4 Очистка пыльников перьев вилки

Подготовительные работы

- Поднять мотоцикл при помощи стоечного подъемника. (☛ стр. 36)
- Снять протектор вилки. (☛ стр. 37)

Основные работы

- Снять пыльники **1** с обеих перьев вилки по направлению вниз.

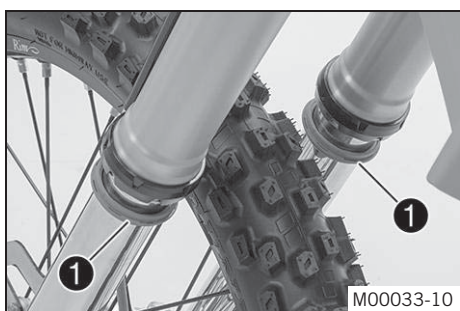

Примечание

Пыльники служат для удаления пыли и твердых частиц грязи с трубок вилки. Со временем происходит накопление грязи внутри пыльников. Если не удалять загрязнения, это может привести к образованию утечек через масляные уплотнения.



Предупреждение

Опасность несчастного случая При попадании масла или консистентной смазки на тормозные диски резко снижается эффективность работы тормозной системы.

- Не допускать попадания масла или консистентной смазки на тормозные диски; при необходимости очистить элементы специальным средством.

- Выполнить очистку и смазку пыльников и внутренних трубок обеих перьев вилки.

Универсальная смазка-спрей (☛ стр. 104)

- Установить пыльники обратно в их первоначальное положение.
- Удалить избытки смазочного материала.

Заключительные работы

- Установить протектор вилки. (☛ стр. 38)
- Снять мотоцикл со стоечного подъемника. (☛ стр. 36)

11.5 Снятие протектора вилки

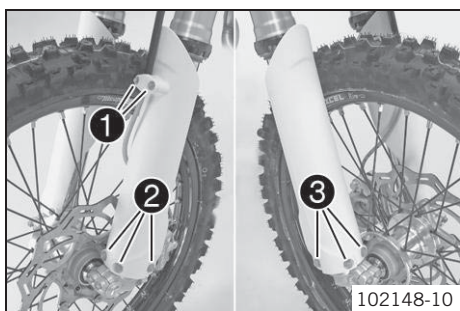

- Вывернуть винты **1**. Снять зажим.
- Вывернуть винты **2**. Снять протектор левого пера вилки.
- Вывернуть винты **3**. Снять протектор правого пера вилки.

11.6 Установка протектора вилки

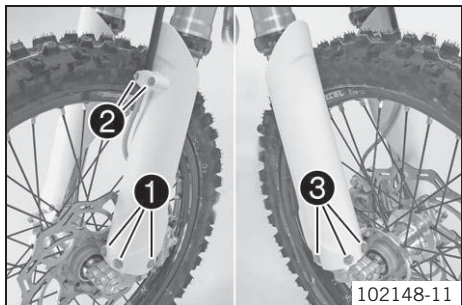

- Установить протектор вилки на левое перо вилки. Установить и затянуть винты **1**.
Руководящие указания

Остальные винты, шасси	M6	10 Нм (7,4 фнт.фт)
------------------------	----	--------------------

- Установить тормозную магистраль и зажим. Установить и затянуть винты **2**.
- Установить протектор вилки на правое перо вилки. Установить и затянуть винты **3**.
Руководящие указания

Остальные винты, шасси	M6	10 Нм (7,4 фнт.фт)
------------------------	----	--------------------

11.7 Снятие перьев вилки

Подготовительные работы

- Поднять мотоцикл при помощи стоечного подъемника. (☛ стр. 36)
- Снять переднее колесо. ☛ (☛ стр. 69)

Основные работы

- Вывернуть винты **1** и снять зажим.
- Вывернуть винты **2** и снять тормозной суппорт.
- Тормозной суппорт и тормозная магистраль должны без натяжения свисать сбоку.

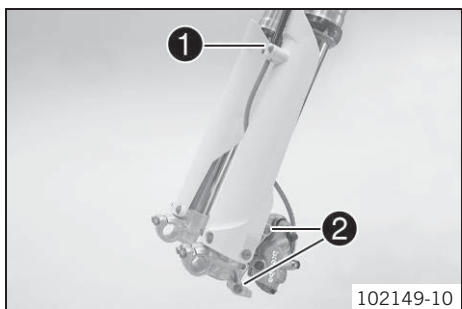

Примечание

Не нажимать на рычаг ручного тормоза при снятом переднем колесе.

- Отпустить винты **3**. Снять левое перо вилки.
- Вывинтить винты **4**. Снять правое перо вилки.

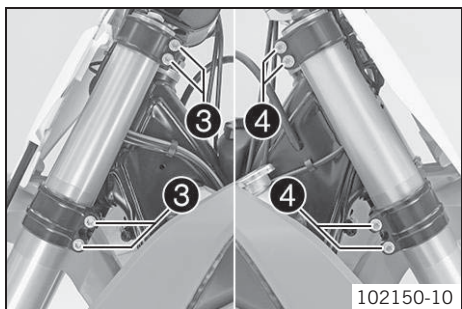

11.8 Установка перьев вилки

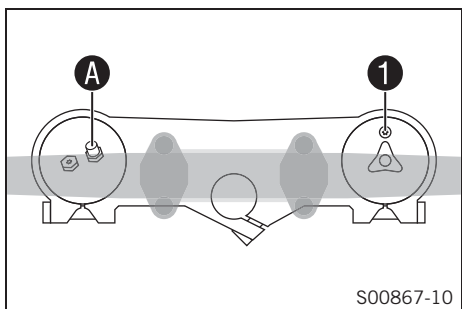

Основные работы (SX-F EU)

- Поставить на место перья вилки.
- ✓ Винт выпуска воздуха **1** правого пера вилки располагается в направлении передней части мотоцикла.
- ✓ Клапан левого пера вилки **A** расположен дальше вперед еще примерно на 20°.



Примечание

Канавки выточены на верхней стороне перьев вилки. Вторая канавка, выточенная в перо вилки (сверху), должна располагаться заподлицо с верхним краем верхней траверсы.

(SX-F US, XC-F US)

- Поставить на место перья вилки.
- ✓ Винты стравливания давления **1** располагаются в направлении передней части мотоцикла.



Примечание

Демпфирование отбоя осуществляется в правом перо вилки (красный регулировочный винт). Демпфирование сжатия осуществляется в левом перо вилки (белый регулировочный винт).

Канавки выточены на верхней стороне перьев вилки. Вторая канавка, выточенная в перо вилки (сверху), должна располагаться заподлицо с верхним краем верхней траверсы.

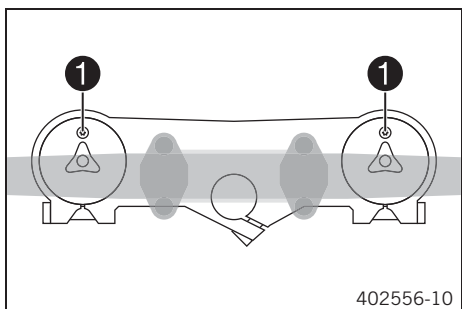

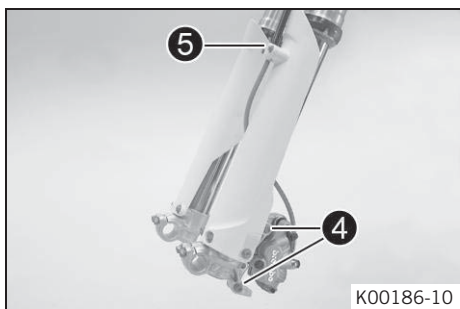
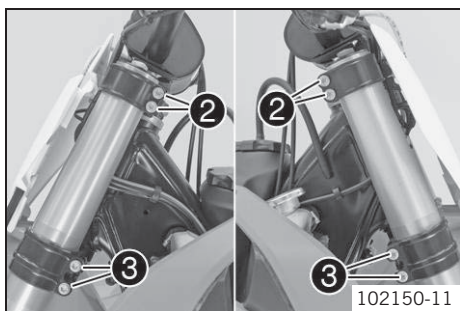

- Выполнить затяжку винтов **2**.
Руководящие указания

Винт верхней траверсы	M8	17 Нм (12,5 фнт.фт)
-----------------------	----	---------------------

- Выполнить затяжку винтов **3**.
Руководящие указания

Винт нижней траверсы	M8	12 Нм (8,9 фнт.фт)
----------------------	----	--------------------

- Поставить на место тормозной суппорт. Установить и затянуть винты **4**.
Руководящие указания

Винт переднего тормозного суппорта	M8	25 Нм (18,4 фнт.фт)	Loctite® 243™
------------------------------------	----	---------------------	---------------

- Установить тормозную магистраль и зажим. Установить и затянуть винты **5**.

Заключительные работы

- Установить переднее колесо. (☞☞ стр. 69)

11.9 Снятие нижней траверсы ☞

Подготовительные работы

- Поднять мотоцикл при помощи стоечного подъемника. (☞☞ стр. 36)
- Снять переднее колесо. (☞☞ стр. 69)
- Снять перья вилки. (☞☞ стр. 38)
- Снять табличку для стартового номера. (☞☞ стр. 43)
- Снять переднее крыло. (☞☞ стр. 43)
- Снять подушку руля.

Основные работы

- Снять держатель с индикаторной лампой FI.
- Вывернуть винт **1**.
- Вывернуть винт **2**.
- Снять верхнюю траверсу с рулевым управлением и отложить в сторону.



Примечание

Накрыть компоненты, чтобы защитить их от повреждений.
Не сгибать кабели и трубки.

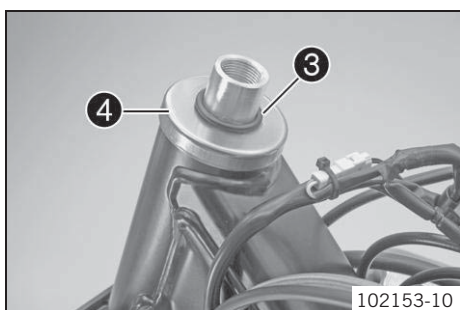
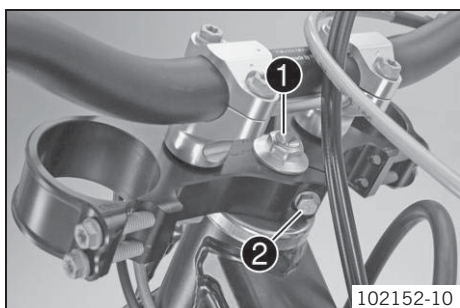

- Снять уплотнительное кольцо **3**. Снять защитное кольцо **4**.
- Снять нижнюю траверсу со штоком рулевого управления.
- Извлечь верхний подшипник рулевой колонки.

11.10 Установка нижней траверсы ↗

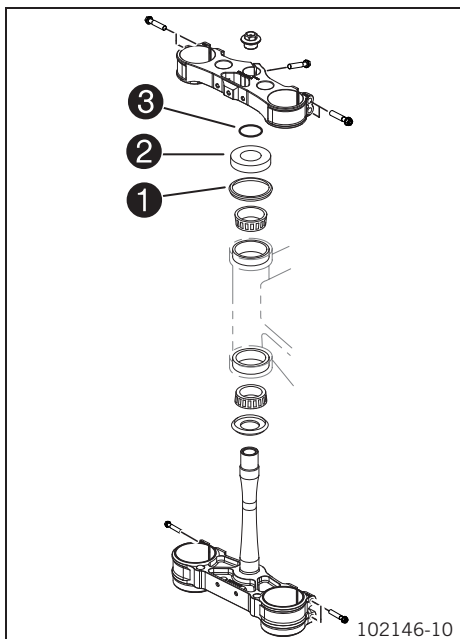

Основные работы

- Очистить подшипник и уплотнительные элементы, проверить на наличие повреждений и смазать.

Консистентная смазка высокой вязкости (↗ стр. 104)

- Вставить нижнюю траверсу со штоком рулевого управления. Установить верхний подшипник рулевой колонки.
- Проверить правильность установки верхнего уплотнения рулевой колонки **1**.
- Надеть защитное кольцо **2** и уплотнительное кольцо **3**.

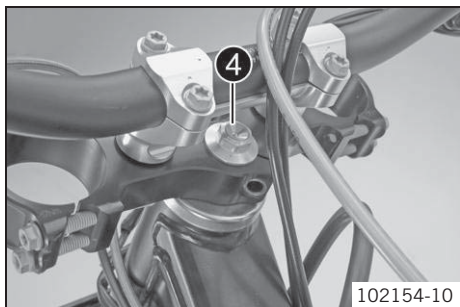

- Установить верхнюю траверсу с рулевым управлением.
- Установить, не затягивая, винт **4**.

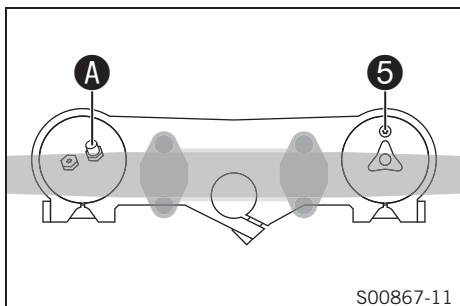

(SX-F EU)

- Поставить на место перья вилки.
 - ✓ Винт выпуска воздуха **5** правого пера вилки располагается в направлении передней части мотоцикла.
 - ✓ Клапан левого пера вилки **A** расположен дальше вперед еще примерно на 20°.



Примечание

Канавки выточены на верхней стороне перьев вилки. Вторая канавка, выточенная в пере вилки (сверху), должна располагаться заподлицо с верхним краем верхней траверсы.

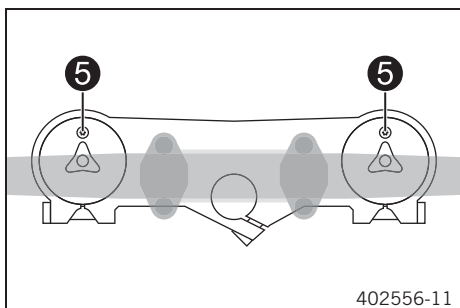

(SX-F US, XC-F US)

- Поставить на место перья вилки.
 - ✓ Винты стравливания давления **5** располагаются в направлении передней части мотоцикла.



Примечание

Демпфирование отбоя осуществляется в правом пере вилки (красный регулировочный винт). Демпфирование сжатия осуществляется в левом пере вилки (белый регулировочный винт). Канавки выточены на верхней стороне перьев вилки. Вторая канавка, выточенная в пере вилки (сверху), должна располагаться заподлицо с верхним краем верхней траверсы.

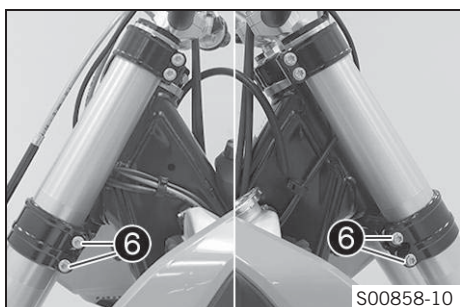

- Выполнить затяжку винтов **6**.

Руководящие указания

Винт нижней траверсы	M8	12 Нм (8,9 фнт.фт)
----------------------	----	--------------------

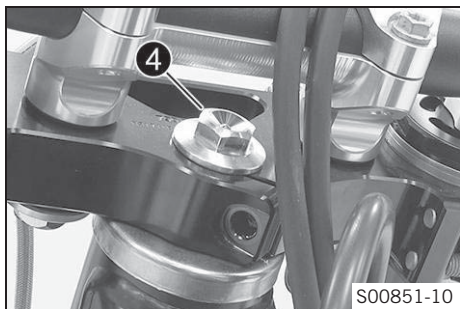

- Затянуть винт **4**.

Руководящие указания

Винт, верхняя головка поворотного кулака	M20x1,5	12 Нм (8,9 фнт.фт)
--	---------	--------------------

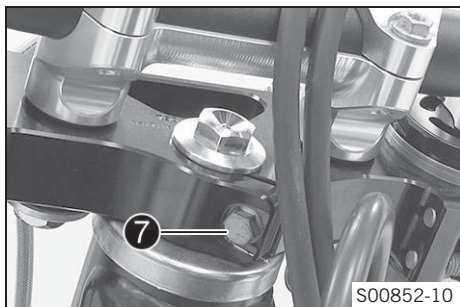

- Установить и затянуть винт **7**.

Руководящие указания

Винт, верхний золотник рулевого управления	M8	20 Нм (14,8 фнт.фт)	Loctite® 243™
--	----	---------------------	---------------

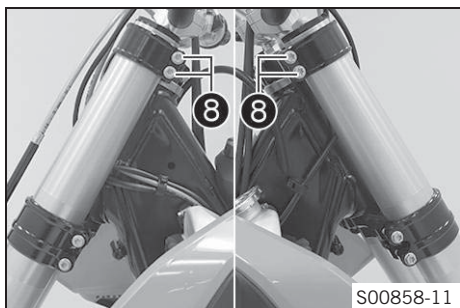

- Используя пластиковый молоток, слегка постучать по верхней траверсе для снятия натяжения.

- Затянуть винты **8**.

Руководящие указания

Винт, верхняя траверса	M8	17 Нм (12,5 фнт.фт)
------------------------	----	---------------------

Установить держатель с индикаторной лампой **FI**.

Руководящие указания

Остальные гайки, шасси	M6	10 Нм (7,4 фнт.фт)
------------------------	----	--------------------

- Поставить на место тормозной суппорт. Установить и затянуть винты **9**.

Руководящие указания

Винт переднего тормозного суппорта	M8	25 Нм (18,4 фнт.фт)	Loctite® 243™
------------------------------------	----	---------------------	---------------

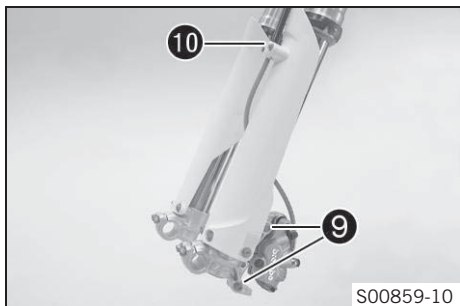

- Установить тормозную магистраль и зажим. Установить и затянуть винты **10**.

Заключительные работы

- Установить переднее крыло. (☞ стр. 44)
- Установить подушку руля.
- Установить табличку для стартового номера. (☞ стр. 43)
- Установить переднее колесо. ☞ (☞ стр. 69)
- Проверить, чтобы жгут проводки, кабели дроссельной заслонки и шланги тормозной системы и сцепления могли свободно перемещаться и были правильно проложены.
- Проверить люфт подшипника рулевой колонки (☞ стр. 41)
- Снять мотоцикл со стоечного подъемника. (☞ стр. 36)

11.11 Проверка люфта подшипника рулевой колонки



Предупреждение

Опасность несчастного случая Нестабильное управление транспортным средством из-за неправильно отрегулированного люфта подшипника рулевой колонки.

- Незамедлительно отрегулировать люфт подшипника рулевой колонки (рекомендуется обратиться в авторизованный сервисный центр КТМ).



Примечание

При движении мотоцикла с люфтом подшипника рулевой колонки со временем происходит повреждение подшипника и гнезда подшипника в раме.

Подготовительные работы

- Поднять мотоцикл при помощи стоечного подъемника. (☛ стр. 36)

Основные работы

- Установить руль в прямое положение. Несколько раз переместить перья вилки из одного крайнего положения в другое.

Люфт подшипника рулевой колонки не должен ощущаться.

- » При наличии заметного люфта:
 - Отрегулировать люфт подшипника рулевой колонки. ☛ (☛ стр. 42)

- Несколько раз повернуть руль из одного крайнего положения в другое.

Руль должен двигаться свободно на полную величину поворота колес. Движение не должно быть прерывистым.

- » При наличии прерываний
 - Отрегулировать люфт подшипника рулевой колонки. ☛ (☛ стр. 42)
 - Проверить подшипник рулевой колонки и при необходимости заменить его.

Заключительные работы

- Снять мотоцикл со стоечного подъемника. (☛ стр. 36)

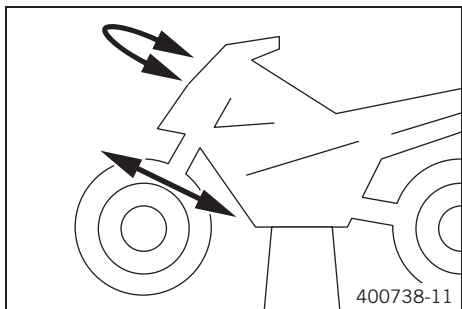

11.12 Регулировка люфта подшипника рулевой колонки ☛

Подготовительные работы

- Поднять мотоцикл при помощи стоечного подъемника. (☛ стр. 36)
- Снять подушку руля.

Основные работы

- Отпустить винты ①. Вывинтить винт ②.
- Отпустить и заново затянуть винт ③.

Винт, верхняя головка поворотного кулака	M20x1,5	12 Нм (8,9 фнт.фт)
--	---------	--------------------

- Используя пластиковый молоток, слегка постучать по верхней траверсе для снятия натяжения.

- Затянуть винты ① до конца.

Руководящие указания

Винт, верхняя траверса	M8	17 Нм (12,5 фнт.фт)
------------------------	----	---------------------

- Установить и затянуть винт ②.

Руководящие указания

Винт, верхний золотник рулевого управления	M8	20 Нм (14,8 фнт.фт)	Loctite® 243™
--	----	---------------------	---------------

- Проверить люфт подшипника рулевой колонки (☛ стр. 41)

Заклучительные работы

- Установить подушку руля.
- Снять мотоцикл со стоечного подъемника. (☛ стр. 36)

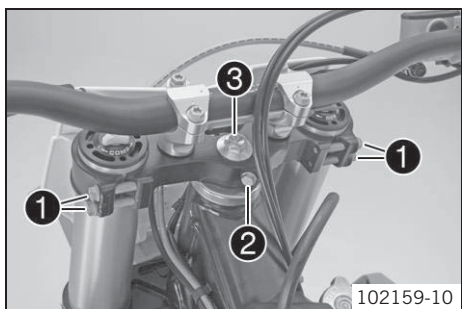

11.13 Смазка подшипника рулевой колонки консистентной смазкой ☛

- Снять нижнюю траверсу. ☛ (☛ стр. 39)
- Установить нижнюю траверсу. ☛ (☛ стр. 40)

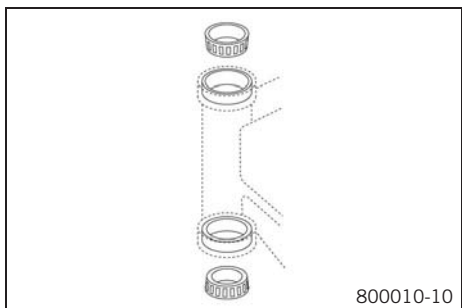

11.14 Снятие таблички для стартового номера

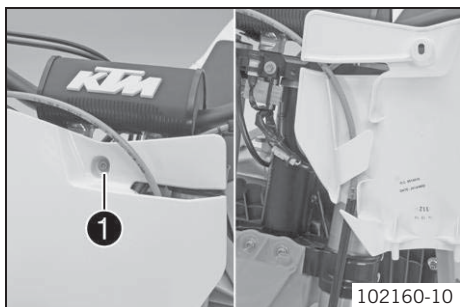

- Вывернуть винт **1**.
- Отцепить табличку для стартового номера от тормозной магистрали и снять ее.

11.15 Установка таблички для стартового номера

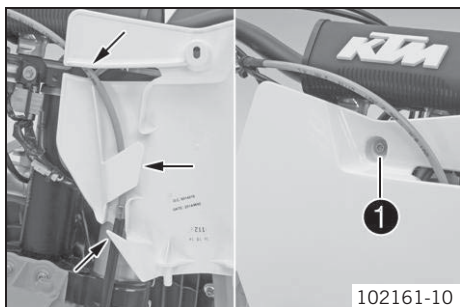

- Прикрепить табличку для стартового номера к тормозной магистрали.
- Установить на место табличку. Установить и затянуть винт **1**.

Руководящие указания

Остальные винты, шасси	M6	10 Нм (7,4 фнт.фт)
------------------------	----	--------------------

- ✓ Монтажные выступы должны зайти в переднее крыло.

11.16 Снятие переднего крыла

Подготовительные работы

- Снять табличку для стартового номера. (☛ стр. 43)

Основные работы

- Вывинтить винты **1** и **2**. Снять переднее крыло.

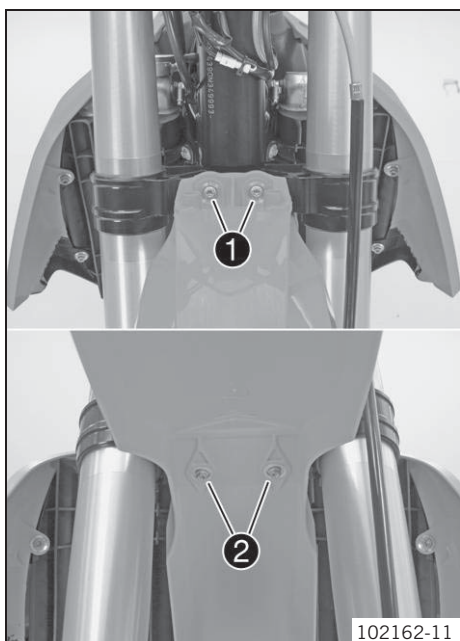

11.17 Установка переднего крыла

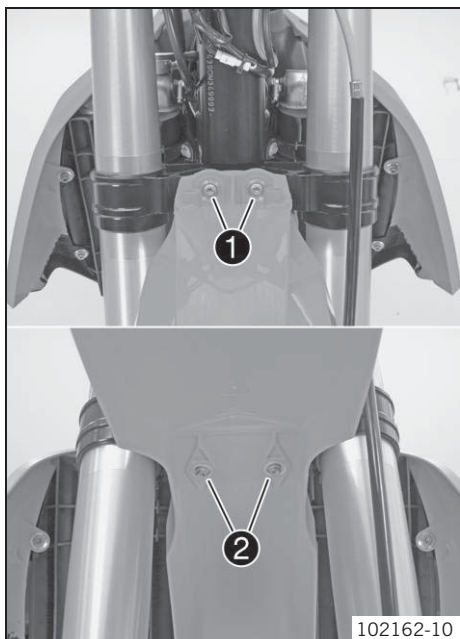

Основные работы

- Установить переднее крыло. Установить и затянуть винты **1** и **2**.
Руководящие указания

Остальные винты, шасси	M6	10 Нм (7,4 фнт.фт)
------------------------	----	--------------------

Заключительные работы

- Установить табличку для стартового номера. (☛ стр. 43)

11.18 Снятие амортизатора ↩

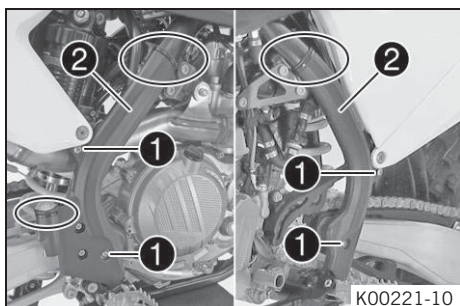

Подготовительные работы

- Поднять мотоцикл при помощи стоечного подъемника. (☛ стр. 36)

Основные работы

- Снять винты **1** с шайбой.
- Снять кабельную стяжку (или стяжки).
- Снять протектор рамы **2** с обеих сторон.

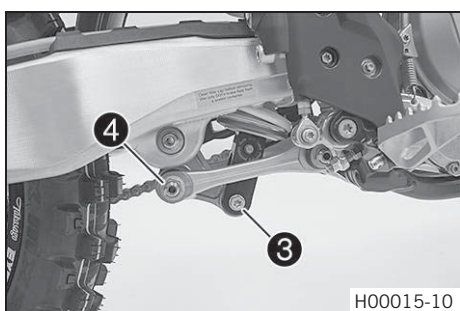

- Снять винт **3** и фитинг **4**.



Примечание

Приподнять колесо, чтобы было легче снять винт.

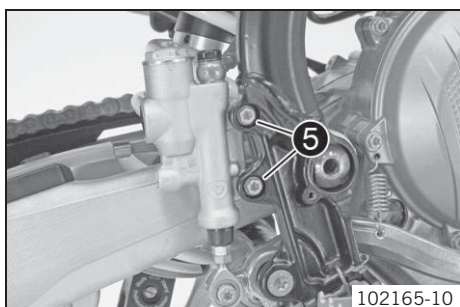

- Отвернуть винты **5**.

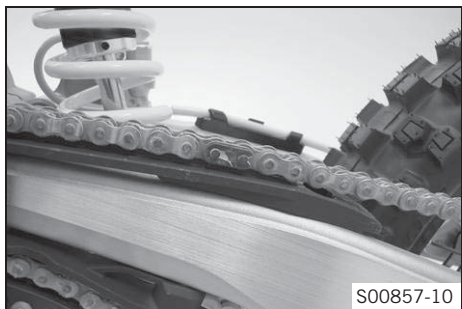

S00857-10

- Снять соединительное звено цепи.
- Снять цепь.

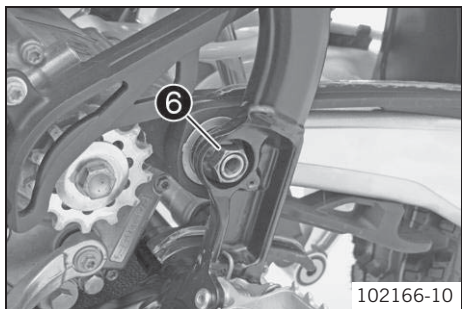

102166-10

- Открутить гайку **6** и извлечь ось маятника.
- Поставить на место маятник и закрепить, чтобы он не выпал.

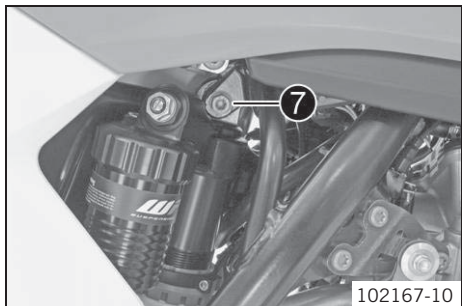

102167-10

- Снять винт **7**.

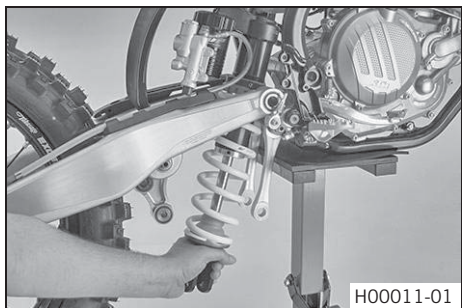

H00011-01

- Осторожно снять амортизатор с мотоцикла по направлению вниз.

11.19 Установка амортизатора ↩

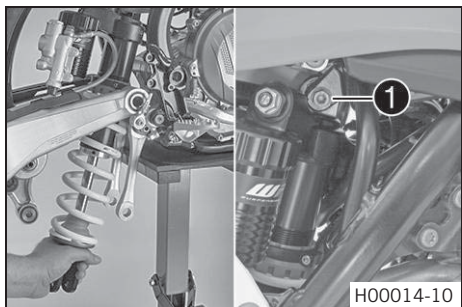

H00014-10

Основные работы

- Осторожно установить амортизатор на мотоцикл снизу.
- Установить и затянуть винт **1**.

Руководящие указания

Винт, верхний амортизатор	M10	60 Нм (44,3 фнт.фт)	Loctite® 2701™
---------------------------	-----	---------------------	----------------

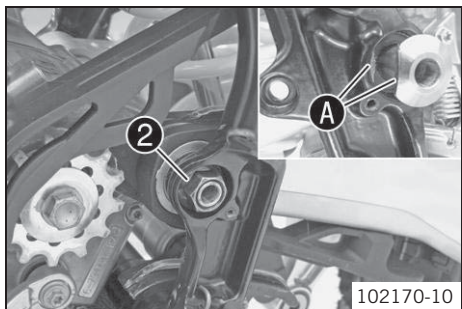

102170-10

- Поставить на место маятник и установить ось маятника.



Примечание

Обратить внимание на положение лыски **A**.

- Установить и затянуть гайку **2**.

Руководящие указания

Гайка, ось маятника	M16x1,5	100 Нм (73,8 фнт.фт)
---------------------	---------	----------------------

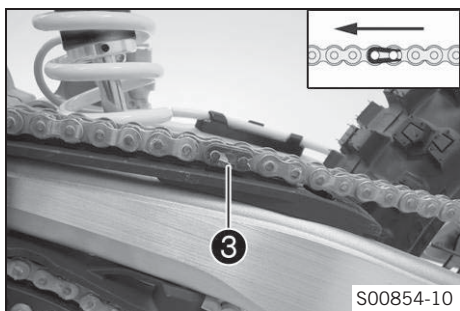

- Установить цепь.
 - Соединить цепь соединительным звеном **3**.
- Руководящие указания

Закрытая сторона замка соединительного звена должна быть направлена по ходу движения.

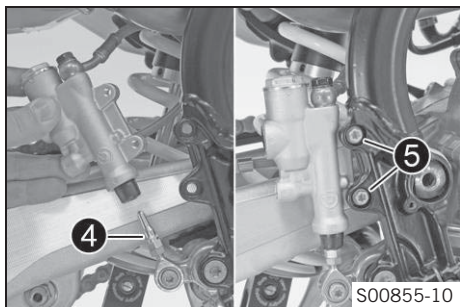

- Поставить на место цилиндр ножного тормоза.
- ✓ Соединить толкатель **4** с цилиндром ножного тормоза.

Примечание
Убедиться, что пыльник установлен правильно.

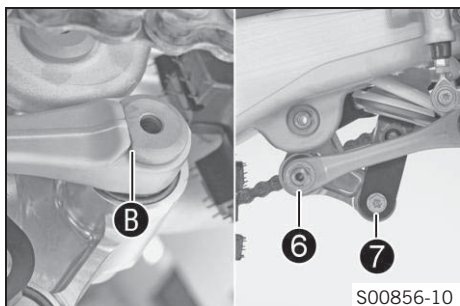

- Установить и затянуть винты **5**.
- Руководящие указания

Остальные винты, шасси	M6	10 Нм (7,4 фнт.фт)
------------------------	----	--------------------

- Поставить на место угловой рычаг и рычаг тяги.
 - Установить и затянуть резьбовую крышку **6**.
- Руководящие указания

Гайка, соединение рычага тяги с угловым рычагом	M14x1,5	80 Нм (59 фнт.фт)
---	---------	-------------------

Примечание
Обратить внимание на положение лыски **B**

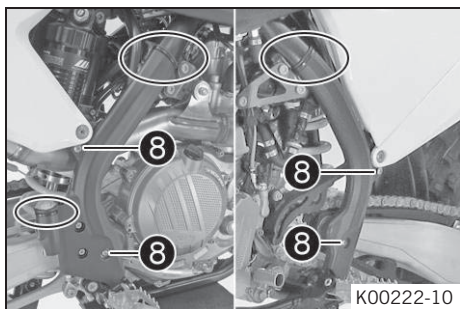

- Установить и затянуть винт **7**.
- Руководящие указания

Винт, нижний амортизатор	M10	60 Нм (44,3 фнт.фт)	Loctite® 2701™
--------------------------	-----	---------------------	-----------------------

- Поставить на место протектор рамы слева и справа.
 - Установить и затянуть винты **8** с шайбами.
- Руководящие указания

Винт, протектор рамы	M5	3 Нм (2,2 фнт.фт)
----------------------	----	-------------------

- Установить кабельную стяжку (или стяжки).

Заключительные работы

- Проверить свободный ход педали ножного тормоза. (☛ стр. 64)
- Снять мотоцикл со стоечного подъемника. (☛ стр. 36)

11.20 Снятие сиденья

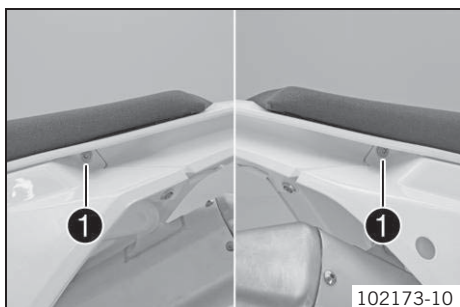

- Снять винты **1**.



- Поднять заднюю часть сиденья, сдвинуть его назад и снять.

11.21 Установка сиденья



- Зафиксировать переднюю часть сиденья на муфте топливного бака, опустить сиденье к задней части и одновременно сдвинуть его вперед.
- ✓ Убедиться в правильной установке сиденья.

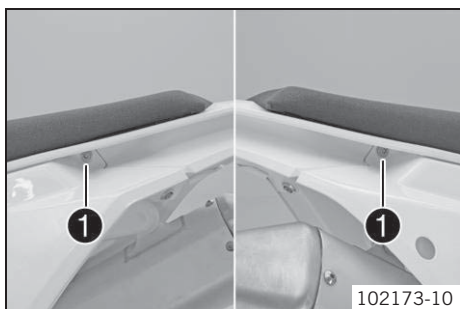

- Установить и затянуть винты **1**, фиксирующие сиденье.
Руководящие указания

Остальные винты, шасси	M6	10 Нм (7,4 фнт.фт)
------------------------	----	--------------------

11.22 Демонтаж крышки корпуса воздушного фильтра

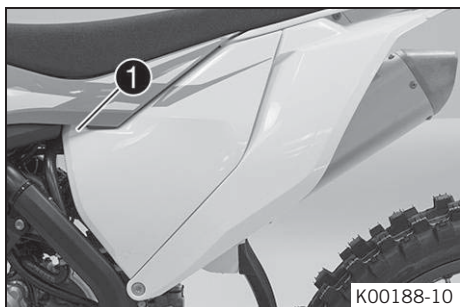

Условие

Крышка корпуса воздушного фильтра закреплена.

- Вывинтить винт **1**.

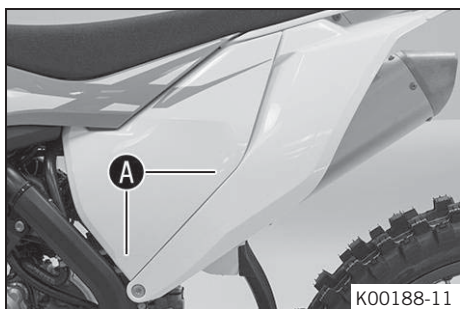

- На участке **A** сдвинуть крышку корпуса воздушного фильтра в сторону и снять ее в направлении передней части.

11.23 Установка крышки корпуса воздушного фильтра

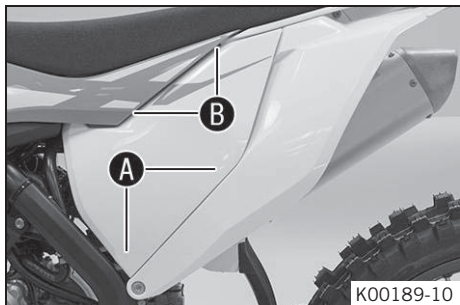

K00189-10

- Вставить крышку корпуса воздушного фильтра в верхний участок **B** и зафиксировать на нижнем участке **A**.

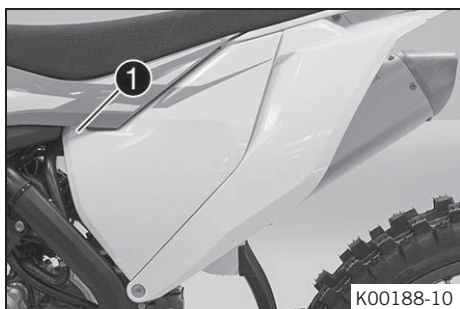

K00188-10

Условие

Крышка корпуса воздушного фильтра закреплена.

- Установить и затянуть винты **1**.
Руководящие указания

Винт, крышка корпуса воздушного фильтра	EJOT PT® K60x20-Z	3 Нм (2,2 фнт.фт)
---	-----------------------------	-------------------

11.24 Демонтаж воздушного фильтра ↩

Примечание

Неисправность двигателя Нефильтрованный впускной воздух отрицательно влияет на срок службы двигателя.

- Запрещается водить мотоцикл без воздушного фильтра, т. к. пыль и грязь могут попасть в двигатель, что приведет к увеличению его износа.



Предупреждение

Угроза загрязнения окружающей среды Попадание вредных веществ в окружающую среду наносит серьезный экологический вред.

- Масло, консистентную смазку, фильтры, топливо, очистители, тормозную жидкость и пр. следует утилизировать в соответствии с предписанными правилами.

Подготовительные работы

- Снять крышку корпуса воздушного фильтра (☞ стр. 47)

Основные работы

- Отсоединить держатель **1**. Отсоединить воздушный фильтр с опорой.
- Снять воздушный фильтр с его опоры.

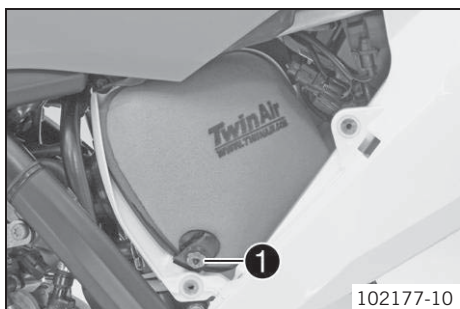

102177-10

11.25 Очистка воздушного фильтра и корпуса воздушного фильтра ↩



Предупреждение

Угроза загрязнения окружающей среды Попадание вредных веществ в окружающую среду наносит серьезный экологический вред.

- Масло, консистентную смазку, фильтры, топливо, очистители, тормозную жидкость и пр. следует утилизировать в соответствии с предписанными правилами.



Примечание

Не чистить воздушный фильтр с помощью топлива или бензина, т. к. эти вещества оказывают отрицательное воздействие на пеноматериал.

Подготовительные работы

- Снять крышку корпуса воздушного фильтра (☞ стр. 47)
- Снять воздушный фильтр. ↩ (☞ стр. 48)



Основные работы

- Тщательно промыть воздушный фильтр в специальной очистительной жидкости и дать ему хорошо просохнуть.

Очиститель для воздушного фильтра (☛ стр. 104)



Примечание

Для просушки можно лишь слегка сжать воздушный фильтр. Не выжимать воздушный фильтр.

- Смазать воздушный фильтр высококачественным маслом для фильтров.

Масло для воздушного фильтра из пеноматериала (☛ стр. 104)

- Очистить корпус воздушного фильтра.
- Очистить входную муфту и проверить ее на наличие повреждений и плотность посадки.

Заключительные работы

- Установить воздушный фильтр. ☛ (☛ стр. 49)
- Установить крышку корпуса воздушного фильтра. (☛ стр. 48)

11.26 Установка воздушного фильтра ☛

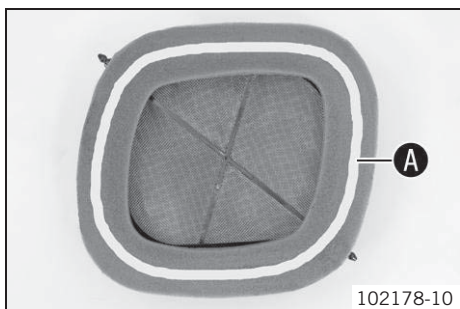

Основные работы

- Установить чистый воздушный фильтр на опору воздушного фильтра.
- Нанести консистентную смазку на участок **A** воздушного фильтра.

Долговечная консистентная смазка (☛ стр. 104)

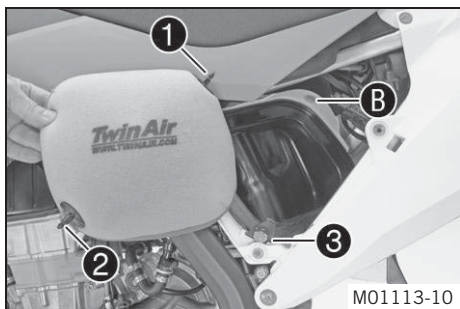

- Установить воздушный фильтр и вставить фиксирующий штифт **1** в гнездо **B**.
✓ Проверить правильность установки воздушного фильтра.
- Вставить держатель **3**.
✓ Фиксирующий штифт **2** должен быть закреплен с помощью держателя **3**.



Примечание

Если воздушный фильтр установлен неправильно, пыль и грязь могут попасть в двигатель и вызвать его повреждение.

Заключительные работы

- Установить крышку корпуса воздушного фильтра. (☛ стр. 48)

11.27 Закрепление крышки корпуса воздушного фильтра ☛

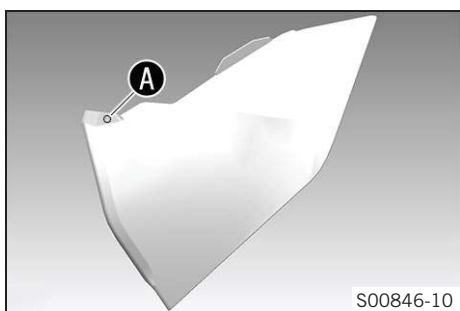

Подготовительные работы

- Снять крышку корпуса воздушного фильтра. (☛ стр. 47)

Основные работы

- Просверлить отверстия в точке **A**.
Руководящие указания

Диаметр	6 мм (0,24 дюйма)
---------	-------------------

Заклучительные работы

- Установить крышку корпуса воздушного фильтра. (☛ стр. 48)

11.28 Герметичное закрытие корпуса воздушного фильтра

Подготовительные работы

- Снять крышку корпуса воздушного фильтра. (☛ стр. 47)

Основные работы

- Уплотнить крышку корпуса воздушного фильтра в обозначенной зоне **A**.

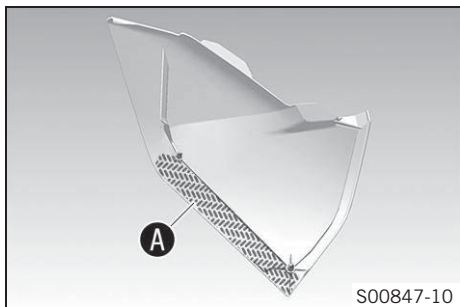

Заключительные работы

- Установить крышку корпуса воздушного фильтра. (☛ стр. 48)

11.29 Демонтаж главного глушителя



Предупреждение

Опасность получения ожогов Выхлопная система сильно нагревается во время движения мотоцикла.

- Следует дать остыть выхлопной системе. Не прикасаться к горячим компонентам.

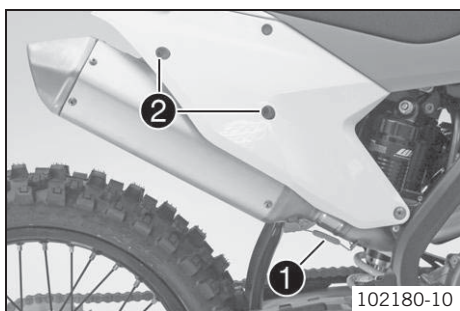

- Отсоединить пружину **1**.

Пружинный крюк (50305017000)

- Вывинтить винты **2** и снять главный глушитель.

11.30 Установка главного глушителя

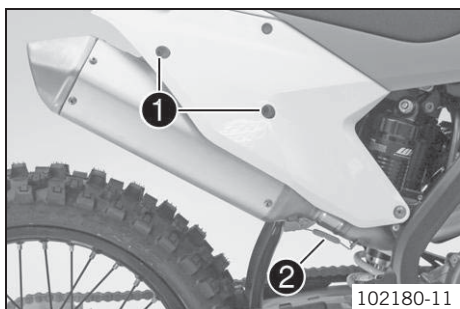

- Установить главный глушитель.
- Установить, но не затягивать винт **1**.
- Отсоединить пружину **2**.

Пружинный крюк (50305017000)

- Вывернуть винты **1**.

Руководящие указания

Остальные винты, шасси

M6

10 Нм (7,4 фнт.фт)

11.31 Замена набивки из стекловолокна главного глушителя



Предупреждение

Опасность получения ожогов Выхлопная система сильно нагревается во время движения мотоцикла.

- Следует дать остыть выхлопной системе. Не прикасаться к горячим компонентам.



Примечание

С течением времени волокна изоляционного материала разлагаются, и глушитель «перегорает». Это приводит не только к повышению уровня шума, но также и к изменению рабочих характеристик.

Подготовительные работы

- Снять главный глушитель. (☛ стр. 50)

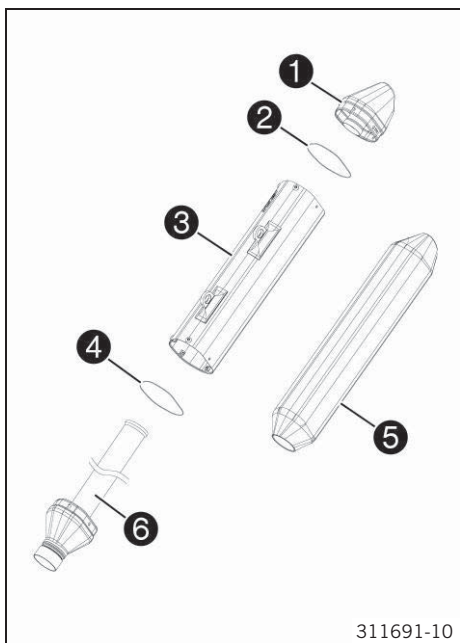

Основные работы

- Открутить все винты от главного глушителя.
- Снять колпачок **1** и уплотнительное кольцо **2**.
- Извлечь наружную трубку **3** и уплотнительное кольцо **4**.
- Вытянуть набивку из стекловолоконной пряжи **5** из внутренней трубки **6**.
- Очистить детали, подлежащие повторной установке.
- Установить новую набивку из стекловолоконной пряжи **5** на внутреннюю трубку **6**.
- Надеть уплотнительное кольцо **4** и наружную трубку **3** на набивку из стекловолоконной пряжи.
- Вставить уплотнительное кольцо **2** и колпачок **1** в наружную трубку.
- Установить и затянуть все винты.

Руководящие указания

Винты главного глушителя	M5	7 Нм (5,2 фунт-сила-фут)
--------------------------	----	--------------------------

Заключительные работы

- Установить главный глушитель. (☛ стр. 50)

11.32 Демонтаж топливного бака



Опасность

Опасность возгорания Топливо крайне огнеопасно.

- Запрещается заправка вблизи источников открытого пламени или зажженных сигарет; при заправке двигатель всегда должен быть заглушен. Нельзя допускать пролива топлива, особенно его попадания на горячие элементы мотоцикла. Необходимо немедленно вытереть пролившееся топливо.
- При нагревании топливо расширяется и при переполнении бака может вылиться из него. См. примечания и предупреждения, относящиеся к заправке топливом.



Предупреждение

Опасность отравления Топливо ядовито и опасно для здоровья.

- Избегать попадания топлива на кожу, в глаза и на одежду. Не вдыхать пары топлива. При попадании топлива в глаза их следует немедленно промыть водой и обратиться за медицинской помощью. Пораженные участки кожи следует немедленно вымыть проточной водой с мылом. При попадании топлива в желудочно-кишечный тракт следует немедленно обратиться за медицинской помощью. Одежду, на которую попало топливо, следует немедленно сменить. Хранить топливо в подходящей таре в соответствии с действующими требованиями и в недоступном для детей месте.

Подготовительные работы

- Снять сиденье. (☛ стр. 46)
- Отсоединить разъем **1** топливного насоса.
- Тщательно очистить штекерный разъем **2** топливной магистрали сжатым воздухом.



Примечание

Ни при каких обстоятельствах грязь не должна попасть в топливную магистраль. Грязь в топливной магистрали закупорит топливные жиклеры!

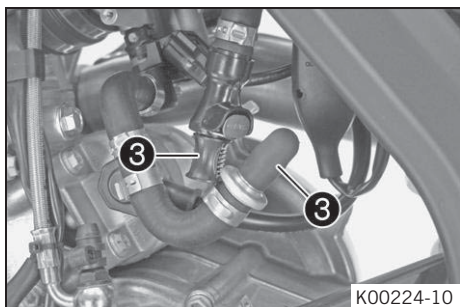
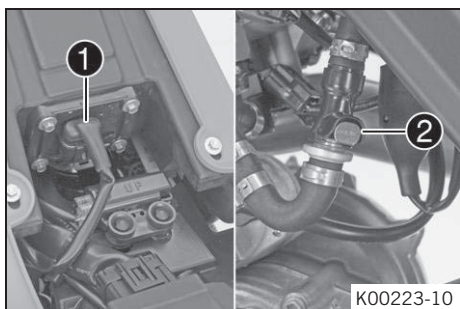

- Отключить штекерный разъем топливной магистрали.



Примечание

Оставшееся топливо может вытекать из топливного шланга.

- Установить комплект моечного колпачка **3**.

Комплект моечного колпачка (81212016100)
--

- Снять шланг с сапуна топливного бака на крышке бака.

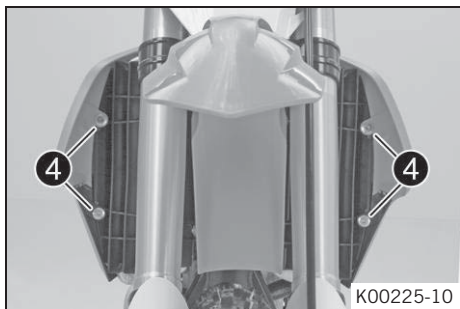

- Снять винты 4 с втулками с буртиками.

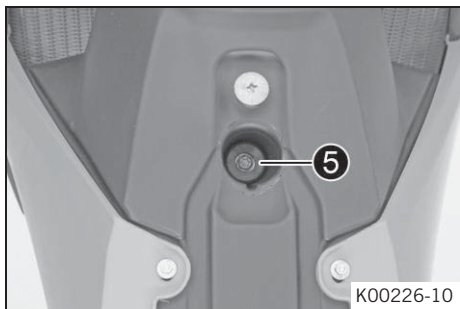

- Снять винт 5 с резиновой втулкой.

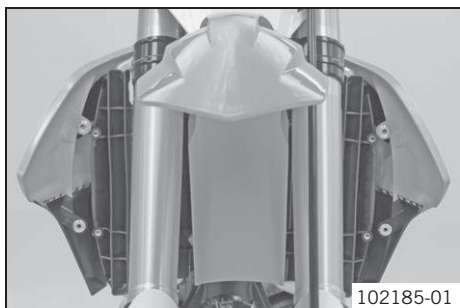

- Вытянуть оба спойлера из боковин кронштейна радиатора и снять топливный бак по направлению вверх.

11.33 Установка топливного бака



Опасность

Опасность возгорания Топливо крайне огнеопасно.

- Запрещается заправка вблизи источников открытого пламени или зажженных сигарет; при заправке двигатель всегда должен быть заглушен. Нельзя допускать пролива топлива, особенно его попадания на горячие элементы мотоцикла. Необходимо немедленно вытереть пролившееся топливо.
- При нагревании топливо расширяется и при переполнении бака может вылиться из него. См. примечания и предупреждения, относящиеся к заправке топливом.



Предупреждение

Опасность отравления Топливо ядовито и опасно для здоровья.

- Избегать попадания топлива на кожу, в глаза и на одежду. Не вдыхать пары топлива. При попадании топлива в глаза их следует немедленно промыть водой и обратиться за медицинской помощью. Пораженные участки кожи следует немедленно вымыть проточной водой с мылом. При попадании топлива в желудочно-кишечный тракт следует немедленно обратиться за медицинской помощью. Одежду, на которую попало топливо, следует немедленно сменить. Хранить топливо в подходящей таре в соответствии с действующими требованиями и в недоступном для детей месте.

Основные работы

- Проверить прокладку троса акселератора. (☛ стр. 57)
 - Установить топливный бак и два спойлера по бокам кронштейна радиатора.
 - Убедиться в отсутствии зажатия или повреждения кабелей.
 - Подсоединить шланг к сапуну топливного бака на крышке бака.
 - Установить и затянуть винт 1 с резиновой втулкой.
- Руководящие указания

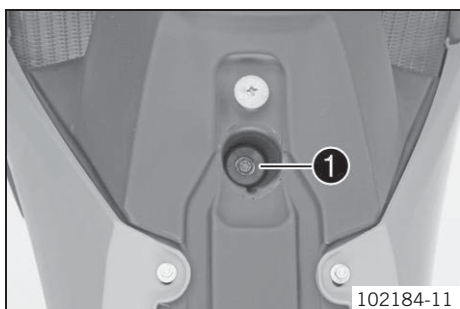

Остальные винты, шасси	M6	10 Нм (7,4 фнт.фт)
------------------------	----	--------------------

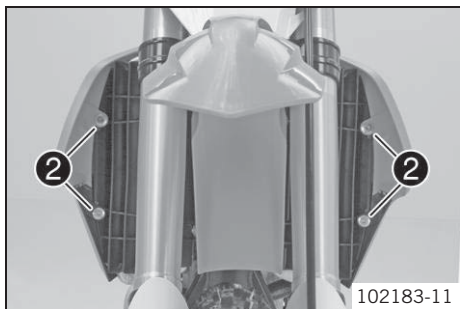

- Установить и затянуть винты **2** с втулками с буртиками.

Руководящие указания

Остальные винты, шасси	M6	10 Нм (7,4 фнт.фт)
------------------------	----	--------------------

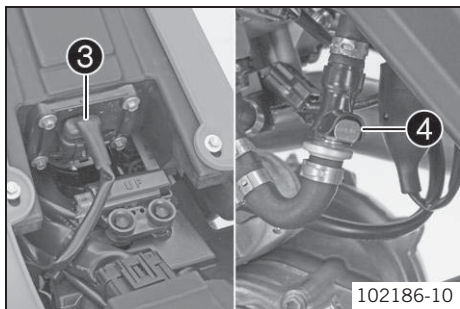

- Подсоединить разъем **3** топливного насоса.
- Удалить комплект моечного колпачка. Тщательно очистить штекерный разъем топливной магистрали сжатым воздухом.



Примечание

Ни при каких обстоятельствах грязь не должна попасть в топливную магистраль. Грязь в топливной магистрали закупорит топливные жиклеры!

- Смазать уплотнительное кольцо и подсоединить штекерный разъем **4** топливной магистрали.



Примечание

Проложить трос и топливную магистраль на безопасном расстоянии от выхлопной системы.

Заключительные работы

- Установить сиденье. (☛ стр. 47)

11.34 Оценка степени загрязнения цепи

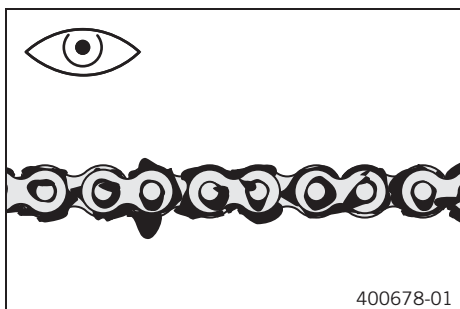

- Осмотреть цепь на наличие загрязнения.
 - » При наличии значительного загрязнения:
 - Очистить цепь. (☛ стр. 53)

11.35 Очистка цепи



Предупреждение

Опасность несчастного случая Наличие масла или смазки на шинах снижает их сцепление с дорогой.

- Удалить с шин масло и смазку подходящим чистящим материалом.



Предупреждение

Опасность несчастного случая При попадании масла или консистентной смазки на тормозные диски резко снижается эффективность работы тормозной системы.

- Не допускать попадания масла или консистентной смазки на тормозные диски; при необходимости очистить элементы специальным средством.



Предупреждение

Угроза загрязнения окружающей среды Попадание вредных веществ в окружающую среду наносит серьезный экологический вред.

- Масло, консистентную смазку, фильтры, топливо, очистители, тормозную жидкость и пр. следует утилизировать в соответствии с предписанными правилами



Примечание

Срок службы цепи в большой степени зависит от ее грамотного обслуживания.

Подготовительные работы

- Поднять мотоцикл при помощи стоечного подъемника. (☛ стр. 36)

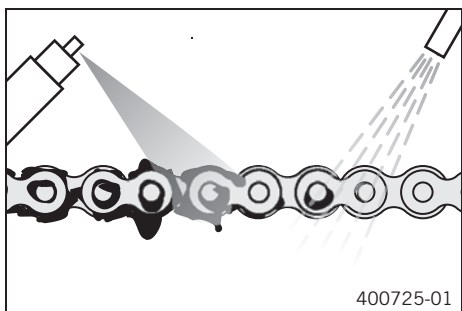

Основные работы

- Регулярно выполнять очистку цепи, а затем обрабатывать аэрозолем для цепей.

Очиститель для цепи (☛ стр. 104)

Универсальная смазка-спрей (☛ стр. 104)

Заключительные работы

- Снять мотоцикл со стоечного подъемника. (☛ стр. 36)

11.36 Проверка натяжения цепи



Предупреждение

Опасность несчастного случая При неправильном натяжении цепи возникает опасность попадания в аварию.

- Если цепь перетянута, элементы вторичной передачи (цепь, ведущая звездочка, звездочка заднего колеса, подшипники коробки передач и заднего колеса) будут испытывать дополнительную нагрузку. Помимо преждевременного износа элементов, при чрезмерном натяжении цепи может произойти ее разрыв, а также повреждение ведущего вала коробки передач. С другой стороны, при слабом натяжении цепи может произойти ее соскакивание с ведущей или ведомой звездочки, что, в свою очередь, может повлечь блокировку заднего колеса или повреждение двигателя. Проверить и при необходимости отрегулировать натяжение цепи.

Подготовительные работы

- Поднять мотоцикл при помощи стоечного подъемника. (☛ стр. 36)

Основные работы

- Потянуть цепь вверх на конце скользящего компонента цепи и измерить натяжение цепи **A**.

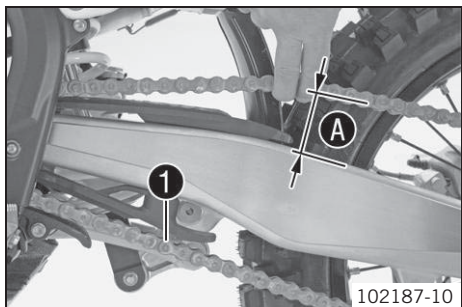

Примечание

Нижняя секция цепи **1** должна быть туго натянута.

Износ цепи не всегда бывает равномерным, поэтому следует повторить измерения в разных положениях цепи.

Натяжение цепи	55-58 мм (2,17-2,28 дюйма)
----------------	----------------------------

» Если натяжение цепи не соответствует приведенной величине:

- Выполнить регулировку натяжения (☛ стр. 54)

Заключительные работы

- Снять мотоцикл со стоечного подъемника. (☛ стр. 36)

11.37 Регулировка натяжения цепи



Предупреждение

Опасность несчастного случая При неправильном натяжении цепи возникает опасность попадания в аварию.

- Если цепь перетянута, элементы вторичной передачи (цепь, ведущая звездочка, звездочка заднего колеса, подшипники коробки передач и заднего колеса) будут испытывать дополнительную нагрузку. Помимо преждевременного износа элементов, при чрезмерном натяжении цепи может произойти ее разрыв, а также повреждение ведущего вала коробки передач. С другой стороны, при слабом натяжении цепи может произойти ее соскакивание с ведущей или ведомой звездочки, что, в свою очередь, может повлечь блокировку заднего колеса или повреждение двигателя. Проверить и при необходимости отрегулировать натяжение цепи.

Подготовительные работы

- Поднять мотоцикл при помощи стоечного подъемника. (☛ стр. 36)
- Проверить натяжение цепи. (☛ стр. 54).

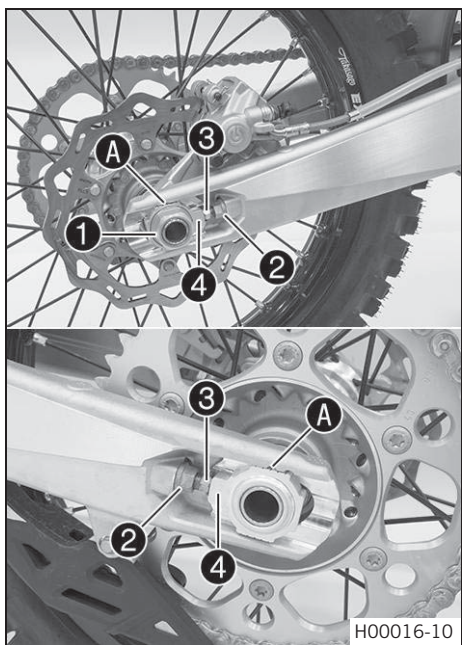

Основные работы

- Ослабить гайку 1.
- Ослабить гайки 2.
- Отрегулировать натяжение цепи поворотом регулировочных винтов 3 влево и вправо.
Руководящие указания

Натяжение цепи	55-58 мм (2,17-2,28 дюйма)
Повернуть регулировочные винты 3 с левой и правой стороны так, чтобы метки на левом и правом регуляторах цепи расположились в одинаковых положениях относительно контрольных меток A. Это обеспечит ровное положение заднего колеса.	

- Затянуть гайки 2.
 - Убедиться в том, что регуляторы цепи 4 опираются на регулировочные винты 3.
 - Затянуть гайку 1.
- Руководящие указания

Гайка, ось заднего колеса	M25x1,5	80 Нм (59 фнт.фт)
---------------------------	---------	-------------------

Примечание
Широкий диапазон регулировки натяжителей цепи (32 мм, 1,18 дюйма) дает возможность выбирать различные вторичные коэффициенты при одинаковой длине цепи.
Натяжители цепи 4 можно повернуть на 180°.

Заключительные работы

- Снять мотоцикл со стоечного подъемника. (☛ стр. 36)

11.38 Проверка состояния цепи, ведомой и ведущей звездочек и направляющей цепи

Подготовительные работы

- Поднять мотоцикл при помощи стоечного подъемника. (☛ стр. 36).

Основные работы

- Переключиться на передачу холостого хода.
- Убедиться в отсутствии признаков износа ведущей и ведомой звездочки.
 - » При наличии признаков износа ведущей и ведомой звездочки:
 - Заменить комплект трансмиссии. ☛

Примечание
Замена цепи, а также ведомой и ведущей звездочек производится единым комплектом.

- Оттянуть верхнюю часть цепи с указанным усилием A.
Руководящие указания

Усилие для оценки износа цепи	10-15 кг (22-33 фнт)
-------------------------------	----------------------

- Измерить расстояние B, на котором располагаются 18 звеньев нижней части цепи.

Примечание
Износ цепи не всегда является равномерным, поэтому необходимо выполнить замеры при различных положениях цепи.

Максимальное расстояние B на самой длинной части цепи	272 мм (10,71 дюйма)
---	----------------------

- » Если расстояние B превышает указанное значение:

- Заменить комплект трансмиссии. ☛

Примечание
При замене цепи необходимо также заменить ведомую и ведущую звездочки. Новые цепи быстрее изнашиваются на старых, изношенных звездочках.

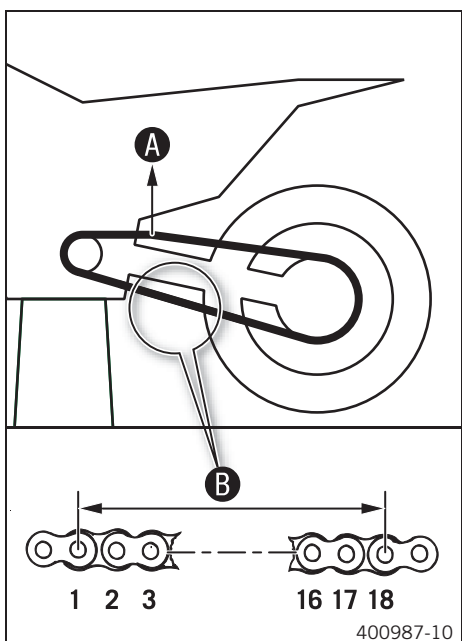
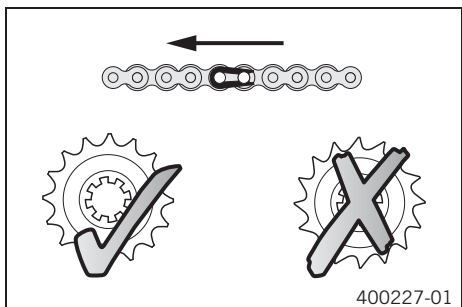

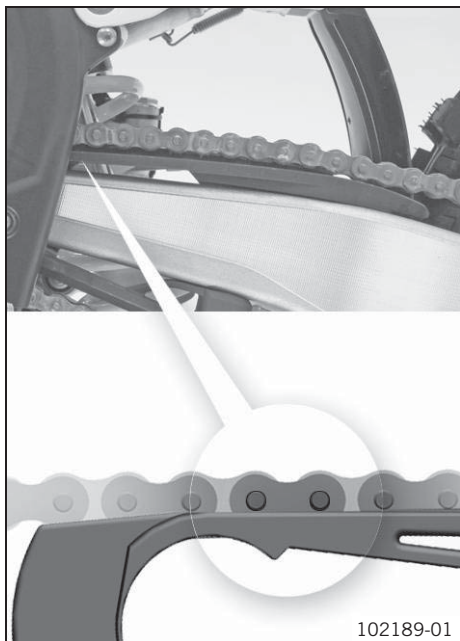

- Проверить скользящий защитный кожух цепи на наличие износа.
 - » Если нижний край пальца цепи находится на одной линии или ниже скользящего защитного кожуха цепи:
 - Заменить скользящий защитный кожух цепи. 🛠️
- Убедиться, что скользящий защитный кожух цепи плотно сидит на месте.
 - » Если скользящий защитный кожух цепи ослаблен:
 - Затянуть скользящий защитный кожух цепи.

Винт, скользящий защитный кожух цепи	M6	6 Нм (4,4 фнт.фт)	Loctite® 243™
--------------------------------------	----	-------------------	---------------

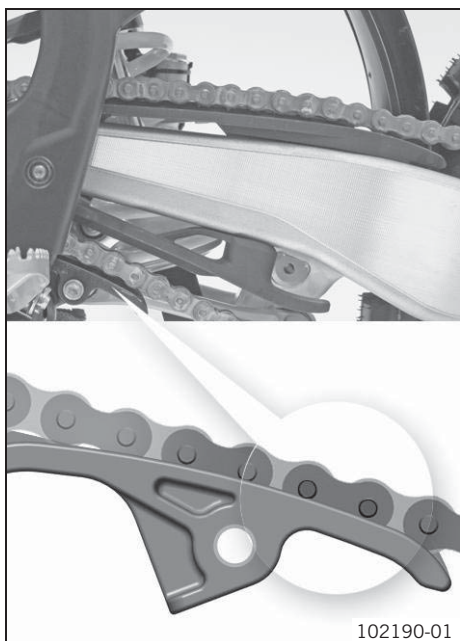

- Проверить скользящий элемент цепи на наличие износа.
 - » Если нижний край пальца цепи находится на одной линии или ниже скользящего элемента цепи:
 - Заменить скользящий элемент цепи. 🛠️
- Проверить плотность посадки скользящего элемента цепи.
 - » Если скользящий элемент цепи ослаблен:
 - Затянуть скользящий элемент цепи.

Винт скользящего элемента цепи	M8	15 Нм (11,1 фнт.фт)
--------------------------------	----	---------------------

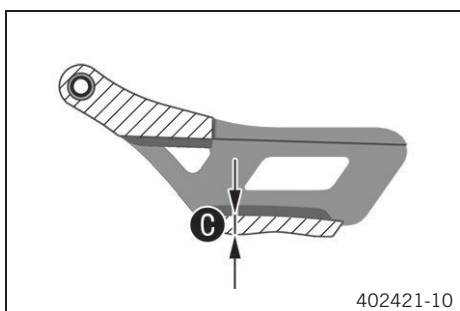

- Проверить размер **C** направляющей цепи с помощью штангенциркуля.

Минимальная толщина C направляющей цепи	6 мм (0,24 дюйма)
--	-------------------

- » Если измеренное значение меньше заданной величины:
 - Заменить направляющую цепи. 🛠️

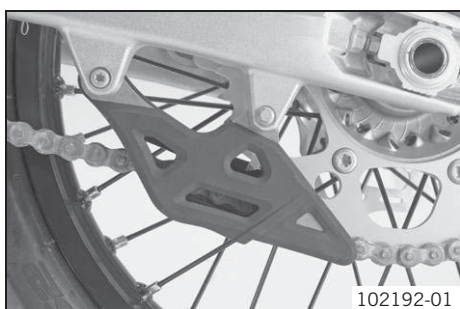

- Проверить плотность посадки направляющей цепи.
 - » Если направляющая цепи ослаблена:
 - Затянуть направляющую цепи.

Остальные винты, шасси	M6	10 Нм (7,4 фнт.фт)
------------------------	----	--------------------

Заключительные работы

- Снять мотоцикл со стоечного подъемника. (🛠️ стр. 36)

11.39 Проверка рамы ↘

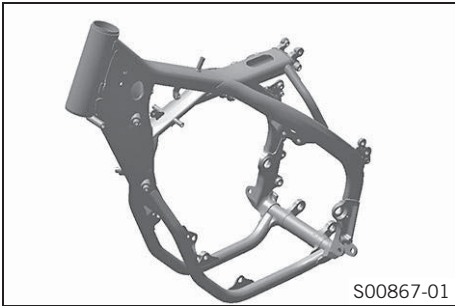

- Проверить раму на наличие трещин и деформаций.
 - » Если на раме имеются трещины или деформация вследствие механического воздействия:
 - Заменить раму. ↘



Примечание

Рама, поврежденная в результате механического воздействия, подлежит замене. Ремонт рамы не разрешен компанией KTM.

11.40 Проверка маятника ↘

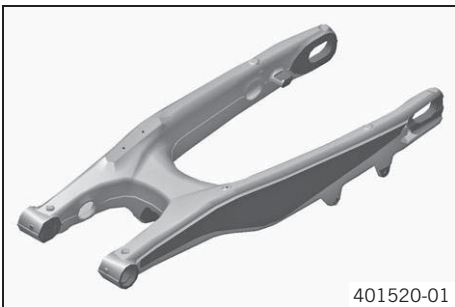

- Проверить маятник на наличие повреждений, трещин и деформаций.
 - » Если на маятнике присутствуют признаки повреждения, растрескивания или деформации:
 - Заменить маятник. ↘



Примечание

Поврежденный маятник подлежит обязательной замене. Ремонт маятника не разрешен компанией KTM.

11.41 Проверка прокладки троса акселератора

Подготовительные работы

- Снять сиденье. (↘ стр. 46)
- Снять топливный бак. ↘ (↘ стр. 51)

Основные работы

- Проверить прокладку троса акселератора.

Оба троса акселератора должны быть проложены к корпусу дроссельного клапана параллельно друг другу за рукоятками и над опорой топливного бака.

- » Если трос акселератора проложен неправильно:
 - Откорректировать прокладку троса акселератора.

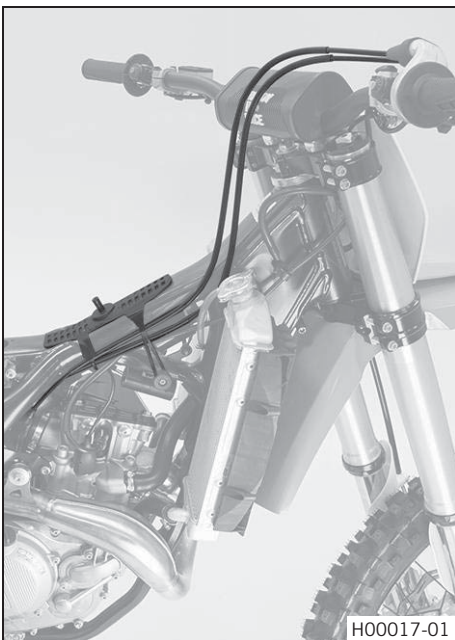

Заключительные работы

- Установить топливный бак. ↘ (↘ стр. 52)
- Установить сиденье. (↘ стр. 47)

11.42 Проверка резиновой ручки

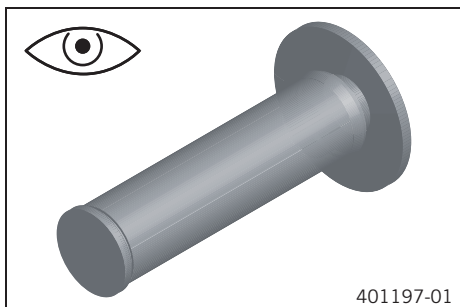

- Проверить резиновые ручки руля на наличие повреждений и износа, а также плотность их посадки.



Примечание

Резиновые ручки вулканизируются на втулке руля слева и на трубке ручки акселератора справа. Левая втулка зажимается на руле. Резиновая ручка может быть заменена только вместе со втулкой или трубкой ручки акселератора.

- » Если резиновая ручка повреждена или изношена:
 - Заменить резиновую ручку.

- Проверить, плотно ли затянут винт ❶.

Руководящие указания

Винт крепления левой ручки руля	M4	5 Нм (3,7 фнт.фт)	Loctite® 243™
---------------------------------	----	-------------------	---------------

- Ромбик ❸ должен располагаться вверх.

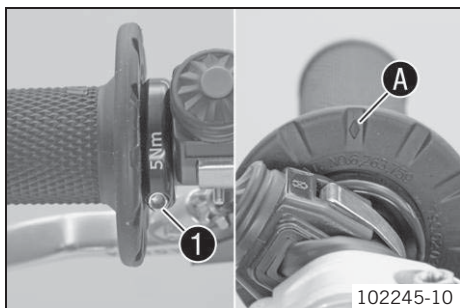

11.43 Регулировка основного положения рычага сцепления

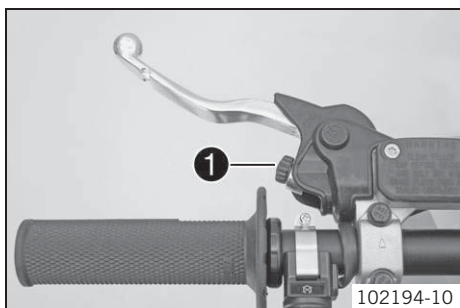

- Выполнить регулировку исходной настройки рычага сцепления по размеру руки путем поворота регулировочного винта ❶.



Примечание

Для уменьшения расстояния между рычагом сцепления и рулем – повернуть регулировочный винт против часовой стрелки.

Для увеличения расстояния между рычагом сцепления и рулем – повернуть регулировочный винт по часовой стрелке.

Диапазон регулировки ограничен.

Поворачивать регулировочный винт следует только рукой, не прилагая усилия.

Нельзя выполнять регулировку во время движения!

11.44 Проверка/корректировка уровня жидкости в контуре гидравлического сцепления



Примечание

Уровень жидкости поднимается при увеличении износа дисков накладок сцепления.

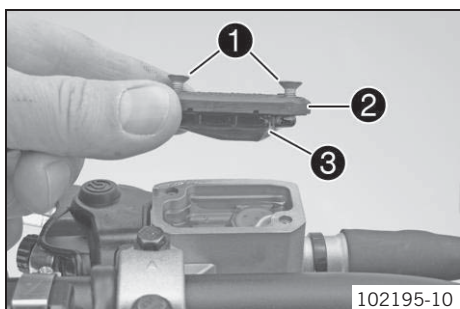

- Привести в горизонтальное положение бачок гидропривода сцепления, расположенный на руле.
- Вывинтить винты ❶.
- Снять крышку ❷ с мембраной ❸.
- Проверить уровень жидкости.

Уровень жидкости ниже ободка бачка	4 мм (0,16 дюйма)
------------------------------------	-------------------

- » Если уровень жидкости не соответствует норме:

- Откорректировать уровень жидкости контура гидравлического сцепления.

Тормозная жидкость DOT 4 / DOT 5.1 (☞ стр. 102)

- Установить крышку и мембрану. Установить и затянуть винты.



Примечание

Немедленно смыть водой перелитую или пролившуюся тормозную жидкость.

11.45 Замена жидкости в контуре гидравлического сцепления

Предупреждение
Угроза загрязнения окружающей среды Попадание вредных веществ в окружающую среду наносит серьезный экологический вред.
 – Масло, консистентную смазку, фильтры, топливо, очистители, тормозную жидкость и пр. следует утилизировать в соответствии с предписанными правилами.

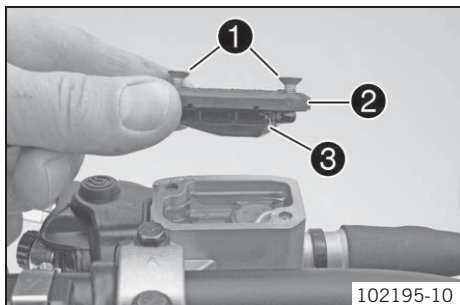

- Привести в горизонтальное положение бачок гидропривода сцепления, расположенный на руле.
- Вывинтить винты **1**.
- Снять крышку **2** с мембраной **3**.

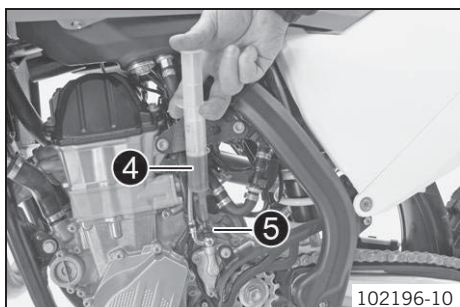

- Наполнить прокачной шприц **4** соответствующей гидравлической жидкостью.

Прокачной шприц (50329050000)
Тормозная жидкость DOT 4 / DOT 5.1 (☛ стр. 102)

- На ведомом цилиндре сцепления снять прокачной винт **5** и установить прокачной шприц **4**.



Примечание

Немедленно смыть водой перелитую или пролившуюся тормозную жидкость. Не допускать попадания тормозной жидкости на окрашенные поверхности мотоцикла, поскольку она разъедает краску. Следует заливать в систему только чистую тормозную жидкость из только что распечатанной емкости.

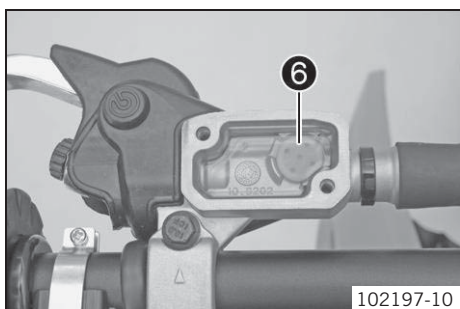

- Впрыскивать жидкость в систему, пока она не будет выходить из отверстий **6** главного цилиндра без пузырьков.
- Во избежание перелива иногда необходимо сливать жидкость из емкости главного цилиндра
- Снять топливный бак. Установить и затянуть прокачной винт.
- Откорректировать уровень жидкости в контуре гидравлического сцепления.

Руководящие указания

Уровень жидкости ниже ободка бачка	4 мм (0,16 дюйма)
------------------------------------	-------------------

- Установить крышку с мембраной. Установить и затянуть винты.

12.1 Проверка свободного хода рычага ручного тормоза

- Предупреждение**
- Опасность несчастного случая** Отказ тормозной системы
- При отсутствии свободного хода рычага ручного тормоза в контуре переднего тормоза нарастает давление и передний тормоз может выйти из строя вследствие перегрева. Отрегулировать свободный ход рычага ручного тормоза в соответствии со спецификациями.

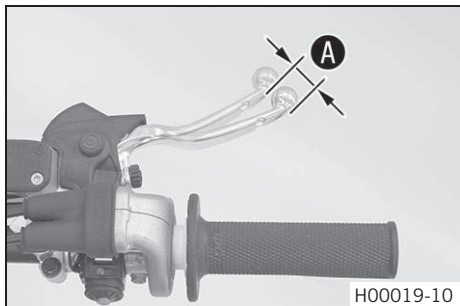

- Потянуть рычаг ручного тормоза вперед и проверить свободный ход **A**.

Свободный ход рычага ручного тормоза	≥3 мм (≥0.12 дюйма)
--------------------------------------	---------------------

- » Если свободный ход не соответствует спецификациям:
 - Отрегулировать исходное положение рычага ручного тормоза. (☛ стр. 60)

12.2 Регулировка исходного положения рычага ручного тормоза

Подготовительные работы

- Проверить свободный ход рычага ручного тормоза. (☛ стр. 60)

Основные работы

- Отрегулировать исходное положение рычага ручного тормоза по размеру руки путем поворота регулировочного винта **1**.

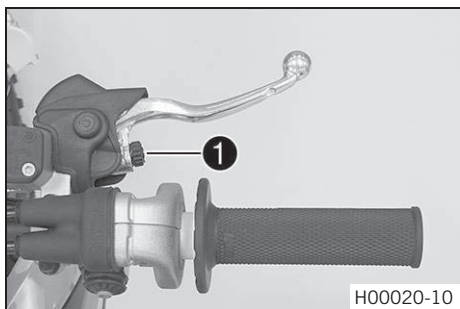

Примечание

Повернуть регулировочный винт по часовой стрелке, чтобы увеличить расстояние между рычагом ручного тормоза и рулем.
 Повернуть регулировочный винт против часовой стрелки, чтобы уменьшить расстояние между рычагом ручного тормоза и рулем.
 Диапазон регулировки ограничен.
 Поворачивать регулировочный винт следует только рукой, не прилагая усилия.
 Нельзя выполнять регулировку во время движения!

12.3 Проверка состояния тормозных дисков

- Предупреждение**
- Опасность несчастного случая** Из-за изношенных тормозных дисков снижается эффективность торможения.
- Незамедлительно заменить изношенные тормозные диски. В этом случае рекомендуется обратиться в авторизованный сервисный центр KTM.

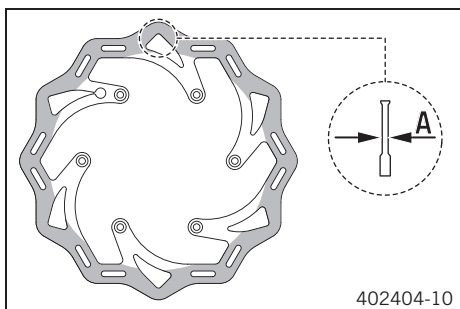

- Проверить толщину тормозных дисков в нескольких точках, чтобы обеспечить объективность оценки степени износа **A**.



Примечание

Износ снижает толщину тормозного диска на участке, используемом тормозными колодками.

Тормозные диски - предел износа	
Передний	2,5 мм (0,098 дюйма)
Задний	3,5 мм (0,138 дюйма)

- » Если толщина тормозного диска меньше указанного значения:
 - Заменить диск.
- Выполнить проверку передних и задних тормозных дисков на наличие повреждения, трещин и деформации.
 - » При обнаружении дефектов:
 - Заменить тормозные диски.

12.4 Проверка уровня тормозной жидкости в контуре переднего тормоза

- Предупреждение**
Опасность несчастного случая Отказ тормозной системы.
- Если уровень тормозной жидкости опустился ниже обозначенной отметки, значит, имеется утечка или аварийный износ тормозных колодок. Осмотреть элементы тормозной системы; не эксплуатировать мотоцикл до выявления и устранения неполадок. В этом случае рекомендуется обратиться в авторизованный сервисный центр KTM.

- Предупреждение**
Опасность несчастного случая С течением срока эксплуатации тормозной жидкости существенно снижается эффективность торможения.
- Регулярно производить замену тормозной жидкости в контурах переднего и заднего тормозов в соответствии с графиком технического обслуживания. В этом случае рекомендуется обратиться в авторизованный сервисный центр KTM.

Подготовительные работы

- Осмотреть колодки переднего тормоза. (☞ стр. 62)

Основные работы

- Привести в горизонтальное положение бачок тормозной гидросистемы, расположенный на руле.
- Проверить уровень тормозной жидкости в смотровом стекле ①.
 - » Если уровень тормозной жидкости ниже отметки A:
 - Долить тормозную жидкость в контур переднего тормоза. (☞ стр. 61)

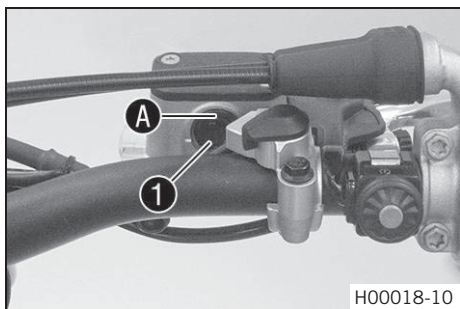

12.5 Добавление жидкости в контур переднего тормоза ☞

- Предупреждение**
Опасность несчастного случая Отказ тормозной системы.
- Если уровень тормозной жидкости опустился ниже обозначенной отметки, значит, имеется утечка или аварийный износ тормозных колодок. Осмотреть элементы тормозной системы; не эксплуатировать мотоцикл до выявления и устранения неполадок. В этом случае рекомендуется обратиться в авторизованный сервисный центр KTM.

- Предупреждение**
Опасность раздражения кожного покрова Попадание тормозной жидкости может вызвать раздражение кожного покрова.
- Не допускать попадания тормозной жидкости на кожный покров и в глаза; беречь от детей.
 - При обращении с тормозной жидкостью пользоваться защитной одеждой и очками.
 - При попадании тормозной жидкости в глаза тщательно промыть их водой и немедленно обратиться за медицинской помощью.

- Предупреждение**
Опасность несчастного случая С течением срока эксплуатации тормозной жидкости существенно снижается эффективность торможения.
- Регулярно производить замену тормозной жидкости в контурах переднего и заднего тормозов в соответствии с графиком технического обслуживания. В этом случае рекомендуется обратиться в авторизованный сервисный центр KTM.

- Предупреждение**
Угроза загрязнения окружающей среды Попадание вредных веществ в окружающую среду наносит серьезный экологический вред.
- Масло, консистентную смазку, фильтры, топливо, очистители, тормозную жидкость и пр. следует утилизировать в соответствии с предписанными правилами.

- Примечание**
 Использование тормозной жидкости DOT 5 запрещено! Эта бордовая жидкость содержит в своей основе кремний. Масляные уплотнения и тормозные магистрали не предназначены для тормозной жидкости DOT 5.
 Не допускать попадания тормозной жидкости на окрашенные поверхности мотоцикла, поскольку она разъедает краску. Следует заливать в систему только чистую тормозную жидкость из только что распечатанной емкости.

Подготовительные работы

- Проверить передние тормозные колодки. (☞ стр. 62)

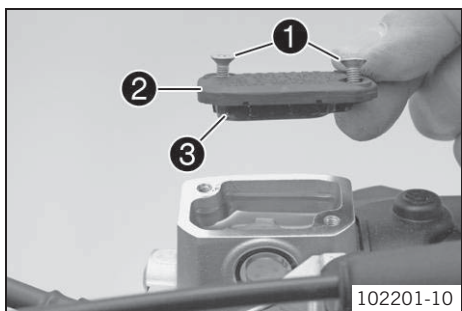

Основные работы

- Привести в горизонтальное положение бачок гидросистемы, расположенный на руле.
- Вывинтить винты **1**.
- Снять крышку **2** с мембраной **3**.

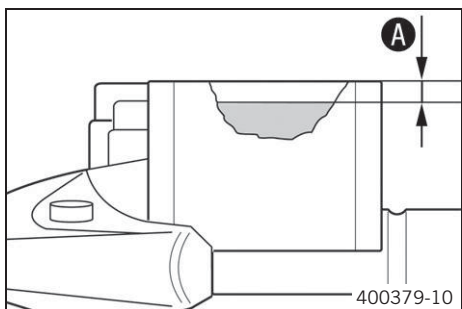

- Долить тормозную жидкость до уровня **A**.
Руководящие указания

Уровень A (уровень тормозной жидкости ниже верхнего края бачка)	5 мм (0,2 дюйма)
Тормозная жидкость DOT 4 / DOT 5.1 (☞ стр. 102)	

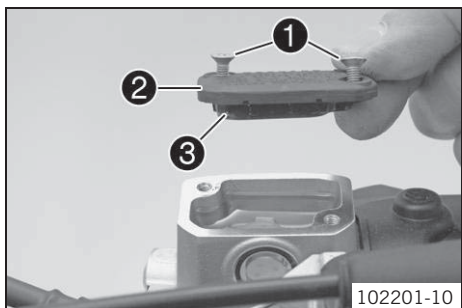

- Установить крышку **2** с мембраной **3**. Установить и затянуть винты **1**.



Примечание

Немедленно смыть водой перелитую или пролившуюся тормозную жидкость.

12.6 Проверка передних тормозных колодок



Предупреждение

Опасность несчастного случая При износе тормозных колодок существенно снижается эффективность торможения.

- Незамедлительно заменить изношенные тормозные колодки. В этом случае рекомендуется обратиться в авторизованный сервисный центр KTM.

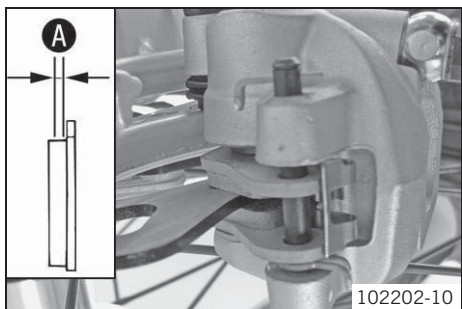

- Проверить тормозные колодки на минимальную толщину **A**.

Минимальная толщина A	≥ 1 мм ($\geq 0,04$ дюйма)
------------------------------	----------------------------------

- » Если минимальная толщина менее указанной:
 - Заменить передние тормозные колодки. ☞ (☞ стр. 62)
- Проверить тормозные колодки на наличие повреждений и трещин.
 - » При наличии износа или трещин:
 - Заменить передние тормозные колодки. ☞ (☞ стр. 62)

12.7 Замена передних тормозных колодок ☞



Предупреждение

Опасность несчастного случая Выход из строя тормозной системы.

- Техническое обслуживание и ремонт должны выполняться квалифицированным персоналом. В этом случае рекомендуется обратиться в авторизованный сервисный центр KTM.



Предупреждение

Опасность раздражения кожного покрова Попадание тормозной жидкости может вызвать раздражение кожного покрова.

- Не допускать попадания тормозной жидкости на кожный покров и в глаза; беречь от детей.
- При обращении с тормозной жидкостью пользоваться защитной одеждой и очками.
- При попадании тормозной жидкости в глаза тщательно промыть их водой и немедленно обратиться за медицинской помощью.



Предупреждение

Опасность несчастного случая С течением срока эксплуатации тормозной жидкости существенно снижается эффективность торможения.

- Регулярно производить замену тормозной жидкости в контурах переднего и заднего тормозов в соответствии с графиком технического обслуживания. В этом случае рекомендуется обратиться в авторизованный сервисный центр КТМ.



Предупреждение

Угроза загрязнения окружающей среды Попадание вредных веществ в окружающую среду наносит серьезный экологический вред.

- Масло, консистентную смазку, фильтры, топливо, очистители, тормозную жидкость и пр. следует утилизировать в соответствии с предписанными правилами.



Примечание

Использование тормозной жидкости DOT 5 запрещено! Эта бордовая жидкость содержит в своей основе кремний. Масляные уплотнения и тормозные магистрали не предназначены для тормозной жидкости DOT 5.

Не допускать попадания тормозной жидкости на окрашенные поверхности мотоцикла, поскольку она разъедает краску.

Следует заливать в систему только чистую тормозную жидкость из только что распечатанной емкости.

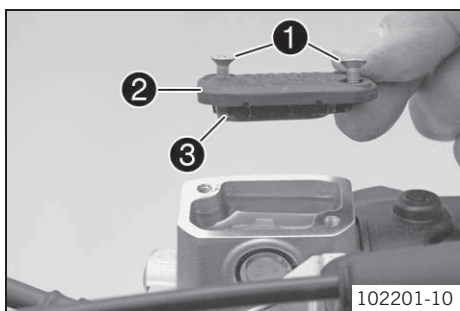

- Привести в горизонтальное положение бачок гидросистемы, расположенный на руле.
- Вывернуть винты **1**.
- Снять крышку **2** с мембраной **3**.

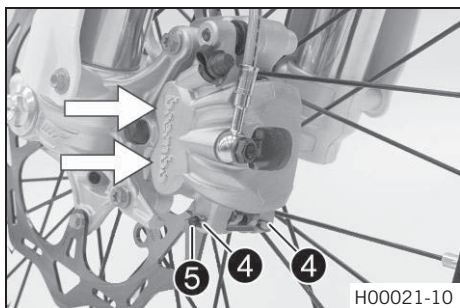

- Прижать рукой суппорт тормоза к тормозному диску, чтобы сдвинуть назад тормозные поршни. Проверить, чтобы тормозная жидкость не переливалась через край бачка, в противном случае удалить часть жидкости путем всасывания.



Примечание

Убедиться, что при отводе назад тормозных поршней тормозной суппорт не прижимается к спицам.

- Снять шплинт **4**, извлечь штифт **5** и снять тормозные колодки.
- Очистить суппорт тормоза и опору суппорта.
- Проверить, чтобы листовая рессора **6** в суппорте тормоза и скользящая пластина **7** в опоре суппорта были правильно установлены.

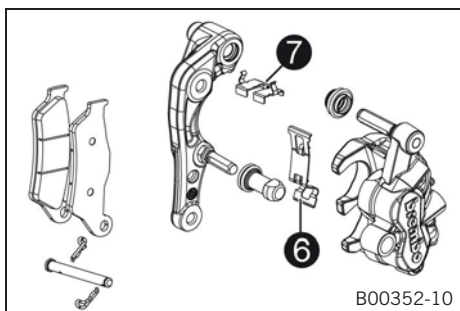

- Установить новые тормозные колодки, вставить штифт **5** и установить шплинты **4**.



Примечание

Всегда выполнять попарную замену тормозных колодок.

- Несколько раз нажать на рычаг ручного тормоза, чтобы колодки прижались к тормозному диску и возникла точка давления.

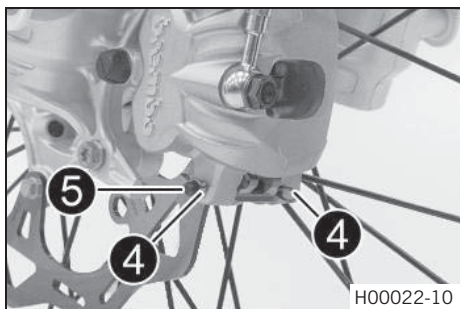

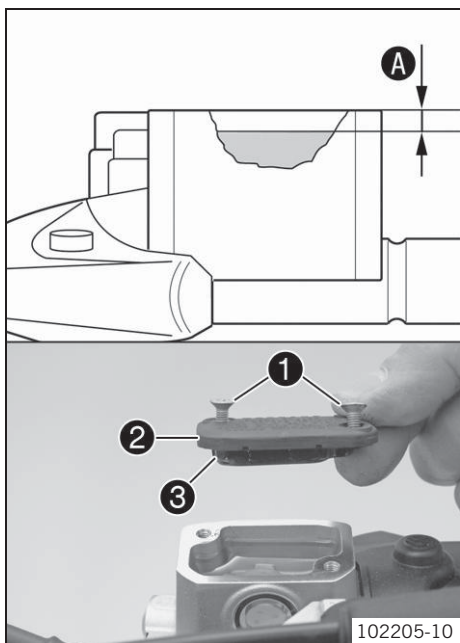

- Долить тормозную жидкость до уровня **A**.
Руководящие указания

Уровень A (уровень тормозной жидкости ниже верхнего края бачка)	5 мм (0,2 дюйма)
Тормозная жидкость DOT 4 / DOT 5.1 (☞ стр. 102)	

- Установить крышку **2** с мембраной **3**.
- Установить и затянуть винты **1**.



Примечание

Немедленно смыть водой перелитую или пролившуюся тормозную жидкость.

12.8 Проверка свободного хода педали ножного тормоза



Предупреждение

Опасность несчастного случая Отказ тормозной системы.

- В случае отсутствия свободного хода на педали ножного тормоза в контуре заднего тормоза накапливается давление. Из-за перегрева задний тормоз может выйти из строя. Необходимо отрегулировать свободный ход педали ножного тормоза в соответствии со спецификациями.

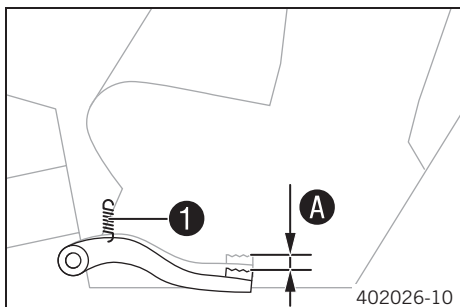

- Отсоединить пружину **1**.
- Подвигать педаль заднего тормоза туда-обратно между концевым упором и точкой контакта с поршнем цилиндра ножного тормоза и проверить свободный ход **A**.

Свободный ход педали ножного тормоза	3-5 мм (0,12-0,2 дюйма)
--------------------------------------	-------------------------

- » Если свободный ход не соответствует требованиям:
 - Отрегулировать основное положение педали ножного тормоза. ☞ (☞ стр. 64)
- Подсоединить пружину **1**.

12.9 Регулировка основного положения педали ножного тормоза ☞



Предупреждение

Опасность несчастного случая Отказ тормозной системы.

- В случае отсутствия свободного хода на педали ножного тормоза в контуре заднего тормоза накапливается давление. Из-за перегрева задний тормоз может выйти из строя. Необходимо отрегулировать свободный ход педали ножного тормоза в соответствии со спецификациями.

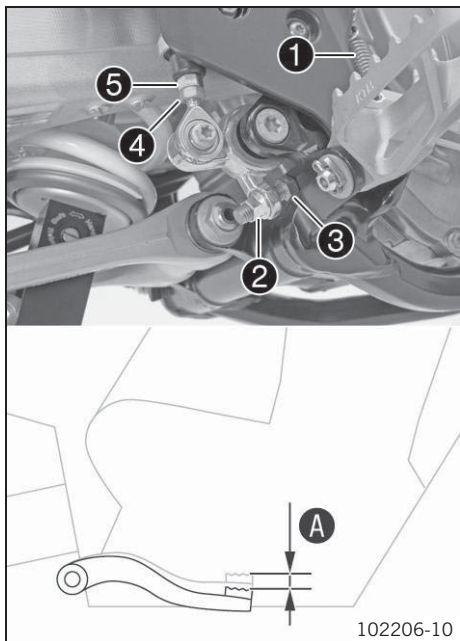

- Отсоединить пружину ❶.
- Ослабить гайку ❷ и поворачивать ее назад вместе с толкателем ❸, пока не будет достигнут максимальный свободный ход.
- Для отдельной регулировки основного положения педали ножного тормоза ослабить, соответственно, гайку ❹ и повернуть винт ❺.



Примечание

Диапазон регулировки ограничен.

- Повернуть толкатель ❸ так, чтобы обеспечивался свободный ход А. При необходимости отрегулировать основное положение педали ножного тормоза.

Руководящие указания

Свободный ход педали ножного тормоза	3-5 мм (0,12-0,2 дюйма)
--------------------------------------	-------------------------

- Удерживая винт ❺, затянуть гайку ❷.

Руководящие указания

Гайка упора педали ножного тормоза	M8	20 Нм (14,8 фнт.фт)
------------------------------------	----	---------------------

- Удерживая толкатель ❸, затянуть гайку ❹.

Руководящие указания

Остальные гайки, шасси	M6	10 Нм (7,4 фнт.фт)
------------------------	----	--------------------

- Подсоединить обратно пружину ❶.

12.10 Проверка уровня тормозной жидкости в контуре заднего тормоза



Предупреждение

Опасность несчастного случая Отказ тормозной системы.

- Если уровень тормозной жидкости опустился ниже обозначенной отметки, значит, имеется утечка или аварийный износ тормозных колодок. Осмотреть элементы тормозной системы; не эксплуатировать мотоцикл до выявления и устранения неполадок В этом случае рекомендуется обратиться в авторизованный сервисный центр KTM.



Предупреждение

Опасность несчастного случая С течением срока эксплуатации тормозной жидкости существенно снижается эффективность торможения.

- Регулярно производить замену тормозной жидкости в контурах переднего и заднего тормозов в соответствии с графиком технического обслуживания В этом случае рекомендуется обратиться в авторизованный сервисный центр KTM.

Подготовительные работы

- Проверить задние тормозные колодки. (☞ стр. 66)

Основные работы

- Поставить мотоцикл в вертикальное положение.
- Проверить уровень тормозной жидкости в смотровом стекле ❶.
 - » Если уровень тормозной жидкости упал ниже отметки А:
 - Добавить тормозную жидкость в контур заднего тормоза. (☞ стр. 65)

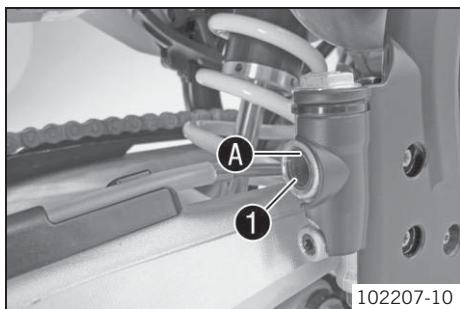

12.11 Добавление жидкости в контур заднего тормоза ☞



Предупреждение

Опасность несчастного случая Отказ тормозной системы.

- Если уровень тормозной жидкости опустился ниже обозначенной отметки, значит, имеется утечка или аварийный износ тормозных колодок. Осмотреть элементы тормозной системы; не эксплуатировать мотоцикл до выявления и устранения неполадок В этом случае рекомендуется обратиться в авторизованный сервисный центр KTM.



Предупреждение

Опасность раздражения кожного покрова Попадание тормозной жидкости может вызвать раздражение кожного покрова.

- Не допускать попадания тормозной жидкости на кожный покров и в глаза; беречь от детей.
- При обращении с тормозной жидкостью пользоваться защитной одеждой и очками.
- При попадании тормозной жидкости в глаза тщательно промыть их водой и немедленно обратиться за медицинской помощью.



Предупреждение

Опасность несчастного случая С течением срока эксплуатации тормозной жидкости существенно снижается эффективность торможения.

- Регулярно производить замену тормозной жидкости в контурах переднего и заднего тормозов в соответствии с графиком технического обслуживания В этом случае рекомендуется обратиться в авторизованный сервисный центр KTM.



Предупреждение

Угроза загрязнения окружающей среды Попадание вредных веществ в окружающую среду наносит серьезный экологический вред.

- Масло, консистентную смазку, фильтры, топливо, очистители, тормозную жидкость и пр. следует утилизировать в соответствии с предписанными правилами.



Примечание

Использование тормозной жидкости DOT 5 запрещено! Эта бордовая жидкость содержит в своей основе кремний. Масляные уплотнения и тормозные магистрали не предназначены для тормозной жидкости DOT 5.

Не допускать попадания тормозной жидкости на окрашенные поверхности мотоцикла, поскольку она разъедает краску.

Следует заливать в систему только чистую тормозную жидкость из только что распечатанной емкости.

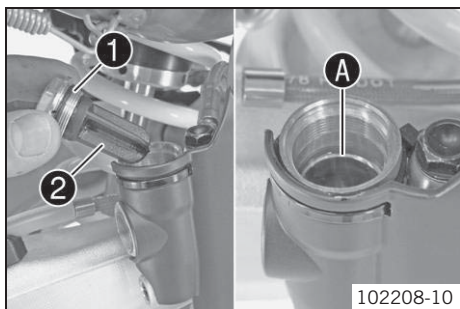

Подготовительные работы

- Проверить задние тормозные колодки. (☞ стр. 66)

Основные работы

- Поставить мотоцикл в вертикальное положение.
- Отвинтить резьбовую крышку 1 с мембраной 2 и уплотнительным кольцом.
- Добавить тормозную жидкость до уровня A.

Руководящие указания

Тормозная жидкость DOT 4 / DOT 5.1 (☞ стр. 102)

- Установить и затянуть резьбовую крышку с мембраной и уплотнительным кольцом.



Примечание

Перелившуюся или пролитую тормозную жидкость необходимо немедленно смыть водой.

12.12 Проверка задних тормозных колодок



Предупреждение

Опасность несчастного случая При износе тормозных колодок существенно снижается эффективность торможения.

- Незамедлительно заменить изношенные тормозные колодки В этом случае рекомендуется обратиться в авторизованный сервисный центр KTM.

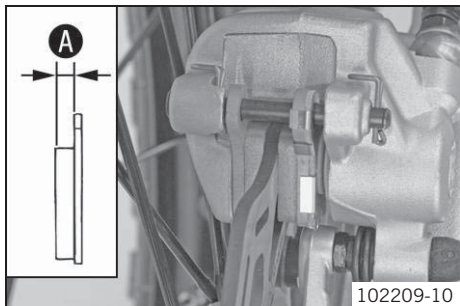

- Проверить тормозные колодки на минимальную толщину A.

Минимальная толщина A	≥ 1 мм (≥0,04 дюйма)
-----------------------	----------------------

» Если минимальная толщина менее указанной:

- Заменить задние тормозные колодки. (☞ стр. 67)
- Проверить тормозные колодки на наличие повреждений и трещин.
 - » При наличии износа или трещин:
 - Заменить задние тормозные колодки. (☞ стр. 67)

12.13 Замена колодок заднего тормоза ↻



Предупреждение

Опасность несчастного случая Выход из строя тормозной системы.

- Техническое обслуживание и ремонт должны выполняться квалифицированным персоналом. В этом случае рекомендуется обратиться в авторизованный сервисный центр KTM.



Предупреждение

Опасность раздражения кожного покрова Попадание тормозной жидкости может вызвать раздражение кожного покрова.

- Не допускать попадания тормозной жидкости на кожный покров и в глаза; беречь от детей.
- При обращении с тормозной жидкостью пользоваться защитной одеждой и очками.
- При попадании тормозной жидкости в глаза тщательно промыть их водой и немедленно обратиться за медицинской помощью.



Предупреждение

Опасность несчастного случая С течением срока эксплуатации тормозной жидкости существенно снижается эффективность торможения.

- Регулярно производить замену тормозной жидкости в контурах переднего и заднего тормозов в соответствии с графиком технического обслуживания. В этом случае рекомендуется обратиться в авторизованный сервисный центр KTM.



Предупреждение

Угроза загрязнения окружающей среды Попадание вредных веществ в окружающую среду наносит серьезный экологический вред.

- Масло, консистентную смазку, фильтры, топливо, очистители, тормозную жидкость и пр. следует утилизировать в соответствии с предписанными правилами.



Примечание

Использование тормозной жидкости DOT 5 запрещено! Эта бордовая жидкость содержит в своей основе кремний. Масляные уплотнения и тормозные магистрали не предназначены для тормозной жидкости DOT 5.

Не допускать попадания тормозной жидкости на окрашенные поверхности мотоцикла, поскольку она разъедает краску.

Следует заливать в систему только чистую тормозную жидкость из только что распечатанной емкости.

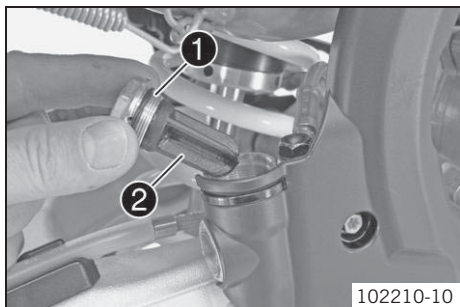

- Поставить мотоцикл в вертикальное положение.
- Отвинтить резьбовую крышку **1** с мембраной **2** и уплотнительным кольцом.

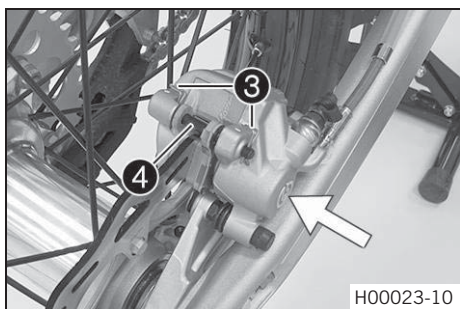

- Прижать рукой суппорт тормоза к тормозному диску, чтобы сдвинуть назад тормозные поршни. Проверить, чтобы тормозная жидкость не переливалась через край бачка, в противном случае удалить часть жидкости путем всасывания.



Примечание

Убедиться, что в случае отвода назад тормозных поршней тормозной суппорт не прижимается к спицам.

- Снять шплинт **3**, извлечь штифт **4** и снять тормозные колодки.
- Очистить суппорт тормоза и опору суппорта.
- Проверить, чтобы листовая рессора **5** в суппорте тормоза и скользящая пластина **6** в опоре суппорта были правильно установлены.



Примечание

Стрелка на листовой рессоре указывает на направление вращения тормозного диска

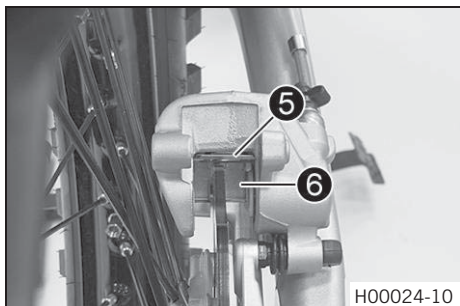

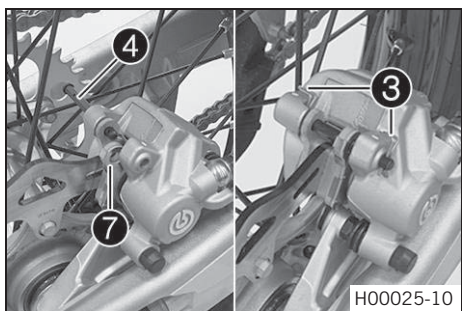

- Установить тормозные колодки, вставить штифт **4** и установить шплинты **3**.



Примечание

Всегда заменять весь комплект тормозных колодок. Убедиться, что разъединительная пластина **7** установлена со стороны поршня тормозной колодки.

- Несколько раз нажать на рычаг ножного тормоза, чтобы колодки прижались к тормозному диску и возникла точка давления.
- Долить тормозную жидкость до уровня **A**.

Тормозная жидкость DOT 4 / DOT 5.1 (☞ стр. 102)

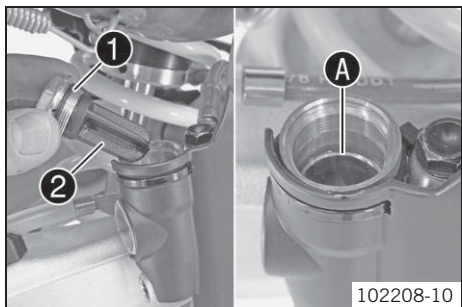

Установить и затянуть резьбовую крышку **1** с мембраной **2** и уплотнительным кольцом.



Примечание

Немедленно смыть водой перелитую или пролившуюся тормозную жидкость.

13.1 Демонтаж переднего колеса

Подготовительные работы

- Поднять мотоцикл при помощи стоечного подъемника (☛ стр. 36)

Основные работы

- Прижать рукой суппорт тормоза к тормозному диску, чтобы сдвинуть назад тормозные поршни.



Примечание

Убедиться, что при отводе назад тормозных поршней тормозной суппорт не прижимается к спицам.

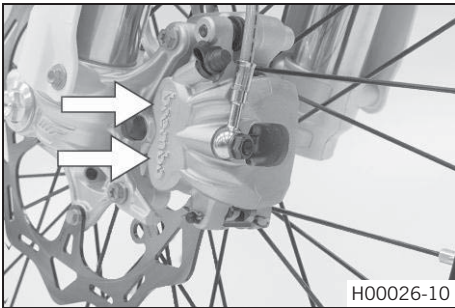

H00026-10

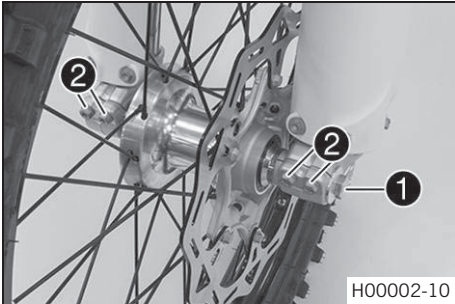

H00002-10

- Ослабить винт ① на несколько оборотов.
- Ослабить винты ②.
- Нажать на винт ①, чтобы вытолкнуть ось колеса из хомута оси.
- Снять винт ①.

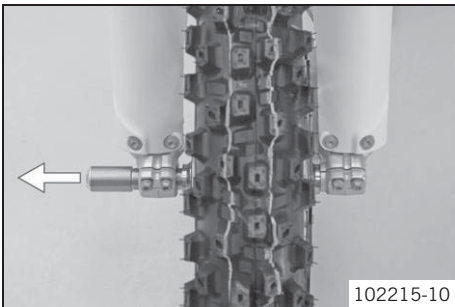

102215-10

- Удерживая переднее колесо, извлечь ось колеса. Снять переднее колесо с вилки.



Примечание

Не тянуть за рычаг ручного тормоза при снятом переднем колесе.

Следует класть колесо таким образом, чтобы не повредить тормозной диск.

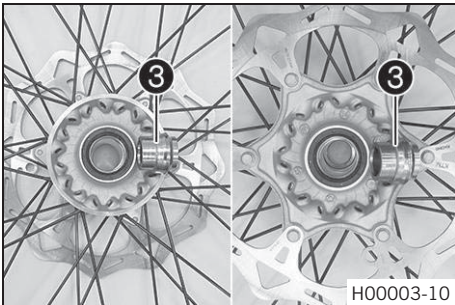

H00003-10

- Снять втулки ③.

13.2 Установка переднего колеса



Предупреждение

Опасность несчастного случая При попадании масла или консистентной смазки на тормозные диски резко снижается эффективность работы тормозной системы.

- Не допускать попадания масла или консистентной смазки на тормозные диски; при необходимости очистить элементы специальным средством.

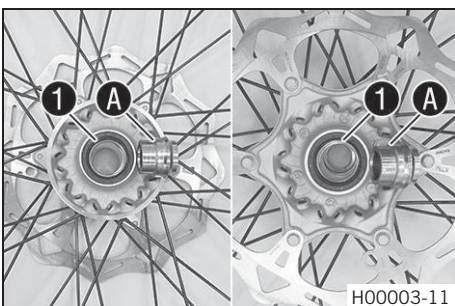

H00003-11

- Проверить подшипник колеса на наличие повреждений и износа.
 - » Если подшипник колеса поврежден или изношен:
 - Заменить подшипник. ☛
- Очистить и смазать уплотнительные кольца вала ① и контактную поверхность A втулок.

Долговечная консистентная смазка (☛ стр. 104)

- Вставить втулки.
- Установить переднее колесо и вставить ось колеса.
 - ✓ Тормозные колодки должны располагаться правильно.

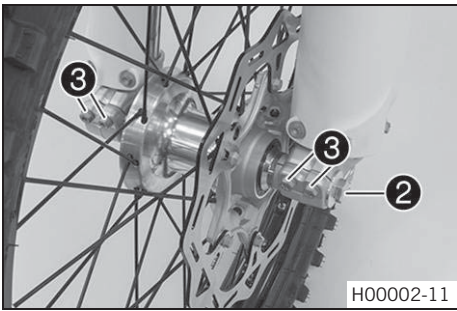

- Установить и затянуть винт **2**.

Руководящие указания

Винт, ось переднего колеса	M20x1,5	35 Нм (25,8 фнт.фт)
----------------------------	---------	---------------------

- Несколько раз привести в действие рычаг ручного тормоза, пока тормозные колодки не лягут правильно на тормозной диск.

- Снять мотоцикл со стоечного подъемника (☛ стр. 36)

- Нажать на рычаг переднего тормоза и несколько раз с силой надавить на вилку.

✓ Перья вилки должны выровняться.

- Выполнить затяжку винтов **3**.

Руководящие указания

Винт, заглушка пера вилки	M8	15 Нм (11,1 фнт.фт)
---------------------------	----	---------------------

13.3 Демонтаж заднего колеса

Подготовительные работы

- Поднять мотоцикл при помощи стоечного подъемника (☛ стр. 36)

Основные работы

- Прижать рукой суппорт тормоза к тормозному диску, чтобы сдвинуть назад тормозные поршни.



Примечание

Убедиться, что при отводе назад тормозных поршней тормозной суппорт не прижимается к спицам.

- Снять гайку **1**.
- Снять натяжитель цепи **2**. Вытянуть ось колеса **3** ровно настолько, чтобы можно было толкнуть вперед заднее колесо.
- Толкнуть вперед заднее колесо, насколько это возможно. Снять цепь с задней звездочки.



Примечание

Обеспечить защиту компонентов от повреждений, накрыв их надлежащим образом.

- Удерживая заднее колесо, вытянуть ось колеса. Снять заднее колесо с маятника.



Примечание

Не приводить в действие ножной тормоз при снятом заднем колесе.

Следует класть колесо таким образом, чтобы не повредить тормозной диск.

- Извлечь втулки **4**.

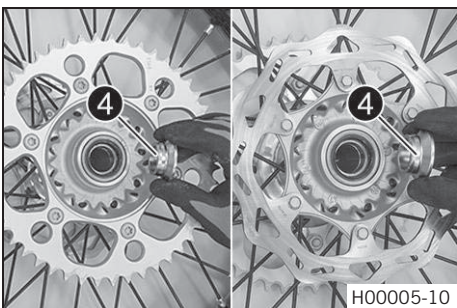
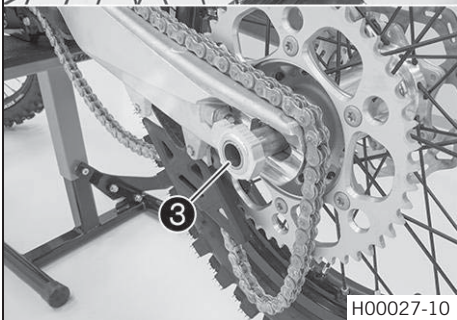
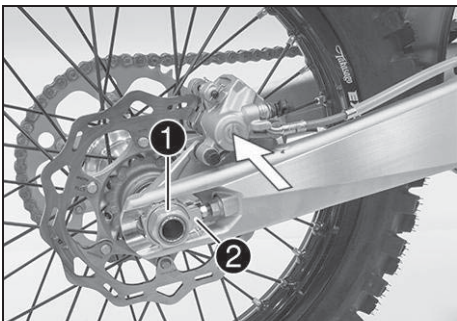

13.4 Установка заднего колеса



Предупреждение

Опасность несчастного случая При попадании масла или консистентной смазки на тормозные диски резко снижается эффективность работы тормозной системы.

- Не допускать попадания масла или консистентной смазки на тормозные диски; при необходимости очистить элементы специальным средством.

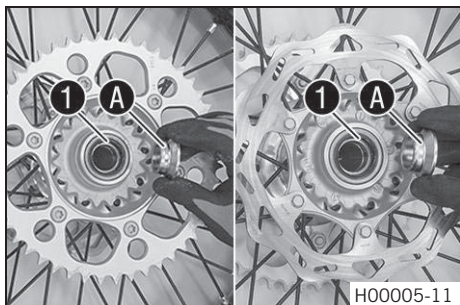

H00005-11

Основные работы

- Проверить подшипник колеса на наличие повреждений и износа.
 - » Если подшипник колеса поврежден или изношен:
 - Заменить подшипник.
- Очистить и смазать уплотнительные кольца вала **1** и контактную поверхность **A** втулок.

Долговечная консистентная смазка (☛ стр. 104)

- Вставить втулки.

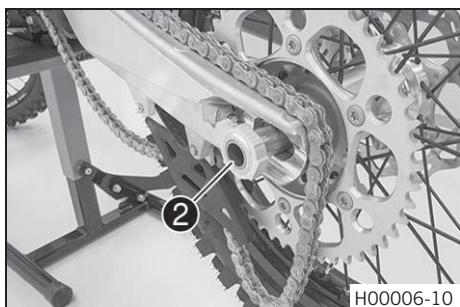

H00006-10

- Установить заднее колесо и вставить ось колеса **2**.
 - ✓ Тормозные колодки должны располагаться правильно.
- Установить цепь.

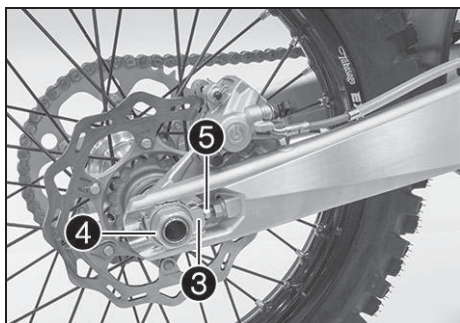

- Установить натяжитель цепи **3**. Установить, не затягивая, гайку **4**.
- Убедиться, что натяжители цепи **3** установлены правильно на регулировочные винты **5**.
- Проверить натяжение цепи (☛ стр. 54)
- Затянуть гайку **4**.

Руководящие указания

Гайка оси заднего колеса	M25x1,5	80 Нм (59 фнт.фт)
--------------------------	---------	-------------------



Примечание

Широкий диапазон регулировки натяжителей цепи (32 мм (1,26 дюйма)) дает возможность выбирать различные вторичные коэффициенты при одинаковой длине цепи.

Натяжители цепи **3** можно повернуть на 180°.

- Несколько раз нажать на рычаг ножного тормоза, чтобы колодки прижались к тормозному диску и возникла точка давления.

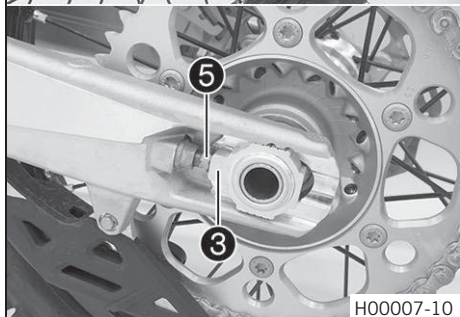

H00007-10

Заключительные работы

- Снять мотоцикл со стоечного подъемника (☛ стр. 36)

13.5 Проверка состояния шин



Примечание

Следует устанавливать только шины, одобренные и/или рекомендованные KTM.

Использование других шин может оказывать отрицательное влияние на управляемость мотоцикла.

Тип, состояние и давление накачки шин также оказывают значительное влияние на управляемость.

Шины, установленные на переднем и заднем колесах, должны иметь одинаковый профиль.

Изношенные шины отрицательно влияют на управляемость, особенно при движении по мокрой поверхности.

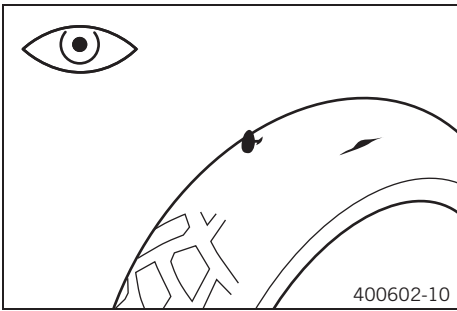

- Осмотреть переднюю и заднюю шины на наличие порезов, инородных тел и прочих повреждений.
 - » При обнаружении порезов, инородных тел и прочих повреждений:
 - Заменить шину.
- Проверить глубину протектора.



Примечание

Соблюдать местные требования к минимальной глубине протектора.

Минимальная глубина протектора	≥ 2 мм (≥ 0,08 дюйма)
--------------------------------	-----------------------

- » Если глубина протектора меньше минимального допустимого значения:
 - Заменить шину.
- Проверить возраст шины.



Примечание

Дата изготовления шины обычно входит в идентификационный номер шины и включает последние четыре цифры кода **DOT**. Первые две цифры указывают неделю, а последние две цифры – год изготовления. КТМ рекомендует заменять шины минимум через каждые 5 лет независимо от фактического состояния износа.

- » Если возраст шины превысил пять лет:
 - Заменить шину.

13.6 Проверка давления в шинах



Примечание

Низкое давление в шине приводит к ее чрезмерному износу и перегреву. Поддержание требуемого давления в шинах обеспечивает оптимальный комфорт при движении и максимальный срок службы шин.

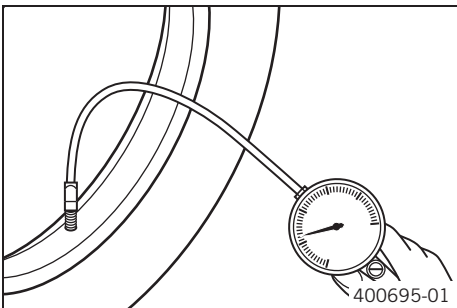

- Снять пылезащитный колпачок.
- Проверить давление в холодных шинах.

Давление в шинах для условий бездорожья	
Передняя	1,0 бар (15 фунт/кв. дюйм)
Задняя	1,0 бар (15 фунт/кв. дюйм)

- » Если давление в шине не соответствует спецификациям:
 - Откорректировать давление.
- Надеть защитный колпачок.

13.7 Проверка натяжения спиц



Предупреждение

Опасность несчастного случая Неправильное натяжение спиц отрицательно влияет на управляемость мотоцикла.

- Обеспечить правильное натяжение спиц В этом случае рекомендуется обратиться в авторизованный сервисный центр КТМ.



Примечание

Ослабление спицы может вызывать разбалансировку колеса, что через короткое время станет причиной ослабления других спиц. Если спицы натянуты слишком сильно, это может приводить к их поломке вследствие локальной перегрузки. Следует регулярно проверять натяжение спиц, особенно на новом мотоцикле.

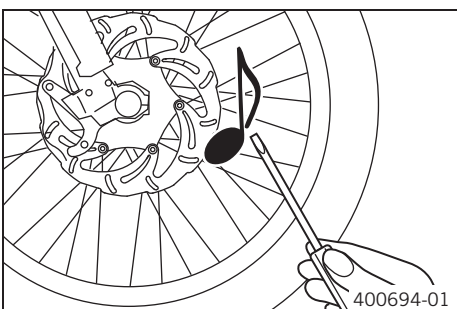

- Легонько постучать по каждой спице отверткой.



Примечание

Звук зачастую зависит от длины и толщины спицы. Если спицы одинаковой длины и толщины издадут разный звук, это указывает на разницу в их натяжении.

Звук должен быть высокого тона.

- » При обнаружении разницы в натяжении спиц:
 - Исправить натяжение спиц. 🗑️
- Проверить момент затяжки спиц.

Руководящие указания

Ниппель спицы, переднее колесо	M4,5	6 Нм (4,4 фнт.фт)
Ниппель спицы, заднее колесо	M4,5	6 Нм (4,4 фнт.фт)

Динамометрический ключ в комплекте с различными приспособлениями (58429094000)
--

14.1 Снятие аккумуляторной батареи ↘



Предупреждение

Риск травмы Аккумуляторные батареи содержат вредные вещества.

- Хранить аккумуляторные батареи необходимо в месте, недоступном для детей.
- Не допускать искр или открытого пламени возле аккумуляторной батареи.
- Заряжать батареи только в хорошо проветриваемых местах.
- Соблюдать минимальное расстояние до горючих материалов во время зарядки.
Минимальное расстояние 1 м (3 фута)
- Не разрешается заряжать батареи, разряженные до заряда ниже 9 В. Такие батареи подлежат утилизации.

Подготовительные работы

- Отключить всех энергопотребителей и заглушить двигатель.
- Снять сиденье. (↗ стр. 46)

Основные работы

(Все модели SX-F)

- Отсоединить от аккумуляторной батареи отрицательный кабель **1**.
- Сдвинуть колпачок положительной клеммы **2** и отсоединить положительный кабель от аккумуляторной батареи.
- Отвернуть винт **3**.
- Потянуть крепежный кронштейн **4** вперед и извлечь батарею в верхнем направлении.

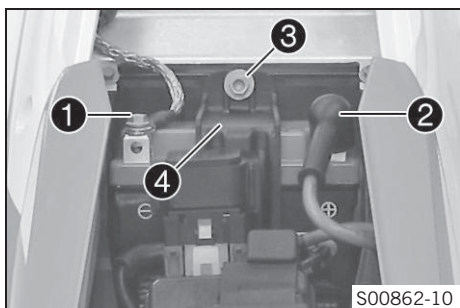
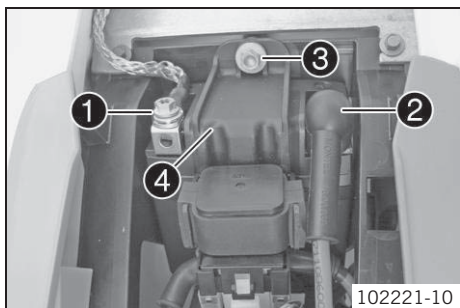

(XC-F US)

- Отсоединить от аккумуляторной батареи отрицательный кабель **1**.
- Сдвинуть колпачок положительной клеммы **2** и отсоединить положительный кабель от аккумуляторной батареи.
- Отвернуть винт **3**.
- Потянуть крепежный кронштейн **2** вперед и извлечь батарею в верхнем направлении.

14.2 Установка аккумуляторной батареи ↘

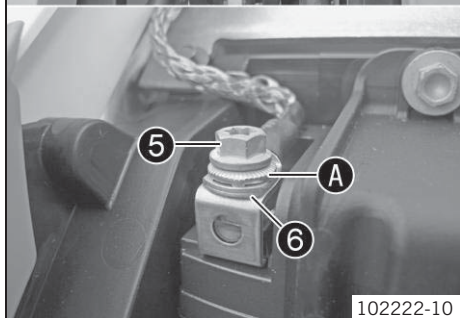
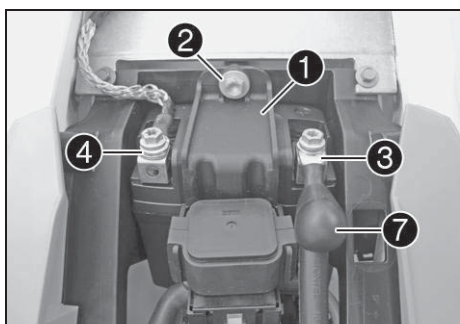

Основные работы

(Все модели SX-F)

- Вставить батарею в аккумуляторный отсек клеммами вперед и закрепить крепежным кронштейном **1**.

Аккумуляторная батарея (C22S) (↗ стр. 97)

- Установить и затянуть винт **2**.

Руководящие указания

Остальные гайки, шасси	M6	10 Нм (7,4 фнт.фт)
------------------------	----	--------------------

- Подключить положительный кабель **3** и отрицательный кабель **4** к аккумуляторной батарее.

Руководящие указания

Винт, клемма аккумуляторной батареи	M5	2,5 Нм (1,84 фнт.фт)
-------------------------------------	----	----------------------

Между винтами **5** и кабельными наконечниками **6** должны быть установлены контактные диски **A**, при этом зажимы должны быть направлены вниз.

- Закрыть положительную клемму крышкой **7**.

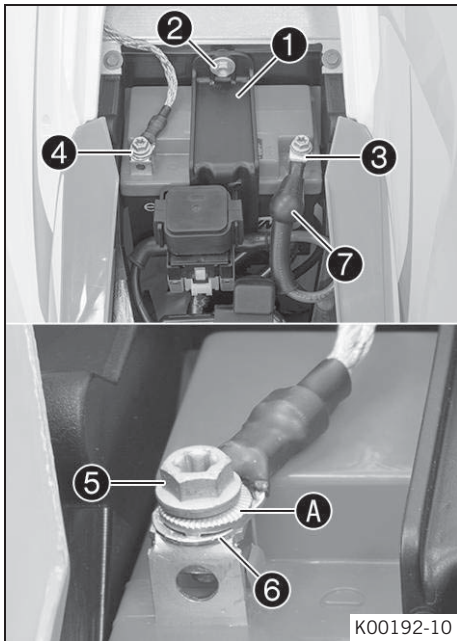

(XC-F US)

- Вставить батарею в аккумуляторный отсек клеммами вперед и закрепить крепежным кронштейном **1**.

Аккумуляторная батарея (HJTZ5S-FP) (☞ стр. 97)

- Установить и затянуть винт **2**.

Руководящие указания

Остальные гайки, шасси	M6	10 Нм (7,4 фнт.фт)
------------------------	----	--------------------

- Подключить положительный кабель **3** и отрицательный кабель **4** к аккумуляторной батарее.

Руководящие указания

Винт, клемма аккумуляторной батареи	M5	2,5 Нм (1,84 фнт.фт)
-------------------------------------	----	----------------------

Между винтами **5** и кабельными наконечниками **6** должны быть установлены контактные диски **A**, при этом зажимы должны быть направлены вниз.

- Закрыть положительную клемму крышкой **7**.

Заключительные работы

- Установить сиденье (☞ стр. 47)

14.3 Подзарядка аккумуляторной батареи ☞



Предупреждение

Риск травмы Аккумуляторные батареи содержат вредные вещества.

- Хранить аккумуляторные батареи необходимо в месте, недоступном для детей.
- Не допускать искр или открытого пламени возле аккумуляторной батареи.
- Заряжать батареи только в хорошо проветриваемых местах.
- Соблюдать минимальное расстояние до горючих материалов во время зарядки.
Минимальное расстояние 1 м (3 фута)
- Не разрешается заряжать батареи, разряженные до заряда ниже 9 В. Такие батареи подлежат утилизации.



Предупреждение

Угроза загрязнения окружающей среды В аккумуляторной батарее содержатся элементы, вредные для окружающей среды.

- Не выбрасывать аккумуляторные батареи вместе с домашним мусором. Вышедшую из строя аккумуляторную батарею необходимо утилизировать экологически безопасным способом. Рекомендуется сдать аккумуляторную батарею своему дилеру КТМ или в пункт приема утильсырья, который принимает бывшие в употреблении аккумуляторные батареи.



Предупреждение

Угроза загрязнения окружающей среды Попадание вредных веществ в окружающую среду наносит серьезный экологический вред.

- Масло, консистентную смазку, фильтры, топливо, очистители, тормозную жидкость и пр. следует утилизировать в соответствии с предписанными правилами.



Примечание

Даже когда на аккумуляторную батарею нет нагрузки, она постепенно разряжается.

Уровень заряженности и способ зарядки очень важны для обеспечения длительного срока службы аккумуляторной батареи.

Быстрая подзарядка большим зарядным током сокращает срок службы аккумуляторной батареи.

Превышение тока, напряжения и времени зарядки приведет к разрушению аккумуляторной батареи.

Если аккумуляторная батарея разрядится от многократного пуска транспортного средства, ее необходимо немедленно зарядить.

Если аккумуляторную батарею оставить в разряженном состоянии на длительное время, она переразрядится и сульфатируется, что приведет к ее выходу из строя.

Аккумуляторная батарея не требует обслуживания.

Подготовительные работы

- Отключить всех потребителей электроэнергии и заглушить двигатель.
- Снять сиденье (☞ стр. 46)
- Снять аккумулятор ☞ (☞ стр. 74)



Основные работы (Все модели SX-F)

- Проверить напряжение аккумуляторной батареи.
 - » Напряжение аккумуляторной батареи: < 9 В
 - При таком напряжении не заряжать аккумулятор.
 - Заменить батарею и утилизировать старый аккумулятор надлежащим образом.
 - » Если напряжение аккумулятора соответствует норме:
 - Напряжение аккумуляторной батареи: ≥ 9 В
 - Зарядить аккумулятор.
- Подсоединить к аккумуляторной батарее зарядное устройство. Включить зарядное устройство.

Зарядное устройство для аккумуляторной батареи (58429074000)

Зарядное устройство также можно использовать для тестирования потенциала разомкнутой цепи и пускового потенциала аккумуляторной батареи, а также для проверки генератора. Используя данное устройство, невозможно допустить перезарядку аккумуляторной батареи. Время зарядки может быть больше при низких температурах.

i **Примечание** ❶
Не снимать крышку.

- После зарядки отключить зарядное устройство. Отсоединить аккумуляторную батарею.
- Руководящие указания

Ток, напряжение и время зарядки нельзя превышать.	
Максимальное напряжение нагрузки	14,4 В
Максимальный ток нагрузки	3,0 А
Если мотоцикл не эксплуатируется, аккумуляторную батарею необходимо регулярно заряжать	интервал - 6 месяцев



(XC-F US)

- Проверить напряжение аккумуляторной батареи.
 - » Напряжение аккумуляторной батареи: < 9 В
 - При таком напряжении не заряжать аккумулятор.
 - Заменить батарею и утилизировать старый аккумулятор надлежащим образом.
 - » Если напряжение аккумулятора соответствует норме:
 - Напряжение аккумуляторной батареи: ≥ 9 В
 - Зарядить аккумулятор.
- Подсоединить к аккумуляторной батарее зарядное устройство. Включить зарядное устройство.

Зарядное устройство для аккумуляторной батареи (58429074000)

Зарядное устройство также можно использовать для тестирования потенциала разомкнутой цепи и пускового потенциала аккумуляторной батареи, а также для проверки генератора. Используя данное устройство, невозможно допустить перезарядку аккумуляторной батареи. Время зарядки может быть больше при низких температурах.

i **Примечание** ❶
Не снимать крышку.

- После зарядки отключить зарядное устройство. Отсоединить аккумуляторную батарею.
- Руководящие указания

Ток, напряжение и время зарядки нельзя превышать.	
Максимальное напряжение нагрузки	14,4 В
Максимальный ток нагрузки	3,0 А
Кратковременный максимальный ток нагрузки	10,0 А
Если мотоцикл не эксплуатируется, аккумуляторную батарею необходимо регулярно заряжать.	интервал - 6 месяцев

Заключительные работы

- Установить аккумулятор. (👉 стр. 74)
- Поставить на место сиденье. (👉 стр. 47)

14.4 Замена главного плавкого предохранителя



Предупреждение

Опасность возгорания При использовании неподходящих предохранителей может произойти перегрузка электроцепи.

- Следует применять только предохранители, рассчитанные на определенную силу тока. Запрещено ремонтировать перегоревший предохранитель или шунтировать контакты его гнезда.



Примечание

Главный предохранитель осуществляет защиту всех энергопотребителей транспортного средства. Он расположен в корпусе реле стартера под сиденьем.

Подготовительные работы

- Отключить всех потребителей электроэнергии и заглушить двигатель.
- Снять сиденье (☛ стр. 46)

Основные работы

- Извлечь реле стартера **1** из держателя.

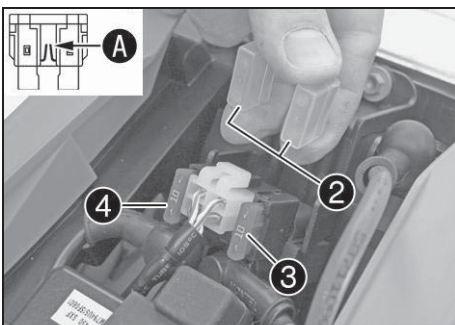
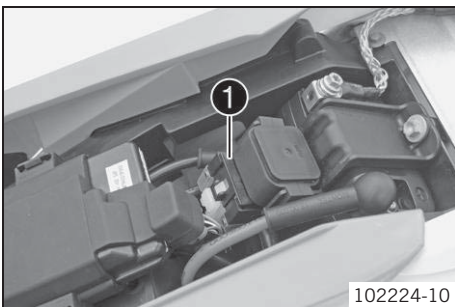

- Снять защитные колпачки **2**.
- Снять неисправный главный предохранитель **3**.



Примечание

Непригодность предохранителя определяется по перегоранию его соединителя **A**.

Запасной плавкий предохранитель **4** расположен в реле стартера.

- Установить новый главный предохранитель.

Предохранитель (58011109110) (☛ стр. 97)

- Убедиться в том, что электрическое оборудование функционирует надлежащим образом.



Рекомендации

Вставить запасной предохранитель так, чтобы он был доступен в случае необходимости.

- Установить защитные колпачки.
- Установить реле стартера в кронштейн и выполнить прокладку кабеля.

Заключительные работы

- Поставить на место сиденье. (☛ стр. 47)

15.1 Система охлаждения

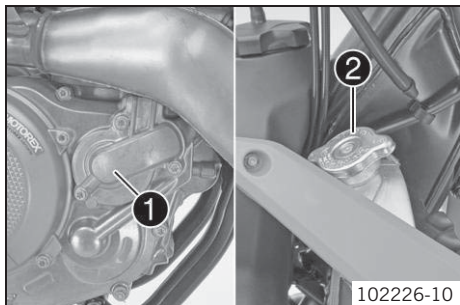

Водяной насос **1** в двигателе обеспечивает циркуляцию охлаждающей жидкости. Давление в системе охлаждения, возникающее в результате нагрева, регулируется клапаном в крышке радиатора **2**. За счет этого обеспечивается бесперебойная работа двигателя при достижении охлаждающей жидкостью указанной температуры.

120 °C (248 °F)

Охлаждение осуществляется за счет обдува потоком воздуха.

Чем ниже скорость, тем ниже охлаждающий эффект. Загрязнение пластин радиатора также снижает охлаждающий эффект.

15.2 Проверка уровня антифриза и охлаждающей жидкости



Предупреждение

Опасность получения ожогов Во время эксплуатации мотоцикла охлаждающая жидкость нагревается до чрезвычайно высокой температуры и находится под высоким давлением.

- Запрещено снимать крышку радиатора, отсоединять шланги радиатора или снимать другие элементы системы охлаждения при прогревом двигателя. Необходимо дождаться остывания двигателя и элементов системы охлаждения. При получении ожога немедленно ополоснуть пораженный участок теплой водой.



Предупреждение

Опасность отравления Охлаждающая жидкость ядовита и представляет опасность для здоровья.

- Не допускать попадания охлаждающей жидкости на кожный покров, в глаза и на одежду. При попадании жидкости в глаза немедленно промыть их водой и обратиться к врачу. Пораженные участки кожи следует немедленно промыть водой с мылом. При проглатывании охлаждающей жидкости немедленно обратиться к врачу. Одежду, на которую попала охлаждающая жидкость, следует немедленно сменить. Охлаждающую жидкость следует беречь от детей.

Условие

Двигатель должен быть холодным.

- Поставить мотоцикл вертикально на горизонтальной поверхности.
- Снять крышку радиатора.
- Проверить охладитель-антифриз.

-25 - 45 °C (-13 - 49 °F)

- » Если охладитель-антифриз не соответствует установленным требованиям:
 - Привести характеристики охладителя-антифриза в соответствие с требованиями.
- Проверить уровень охлаждающей жидкости в радиаторе.

Уровень охлаждающей жидкости A должен располагаться над ребрами радиатора.	10 мм (0,39 дюйма)
---	--------------------

- » Если уровень охлаждающей жидкости не соответствует норме:
 - Откорректировать уровень охлаждающей жидкости.

Охлаждающая жидкость (☛ стр. 102)

- Установить крышку радиатора.

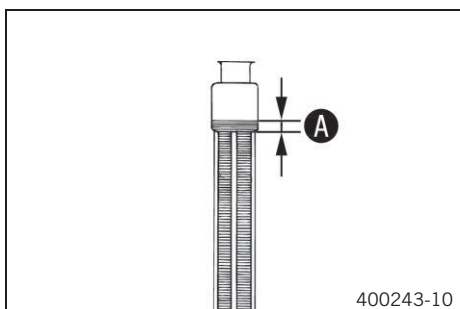

15.3 Проверка уровня охлаждающей жидкости



Предупреждение

Опасность получения ожогов Во время эксплуатации мотоцикла охлаждающая жидкость нагревается до чрезвычайно высокой температуры и находится под высоким давлением.

- Запрещено снимать крышку радиатора, отсоединять шланги радиатора или снимать другие элементы системы охлаждения при прогревом двигателя. Необходимо дождаться остывания двигателя и элементов системы охлаждения. При получении ожога немедленно ополоснуть пораженный участок теплой водой.



Предупреждение

Опасность отравления Охлаждающая жидкость ядовита и представляет опасность для здоровья.

- Не допускать попадания охлаждающей жидкости на кожный покров, в глаза и на одежду. При попадании жидкости в глаза немедленно промыть их водой и обратиться к врачу. Пораженные участки кожи следует немедленно промыть водой с мылом. При проглатывании охлаждающей жидкости немедленно обратиться к врачу. Одежду, на которую попала охлаждающая жидкость, следует немедленно сменить. Охлаждающую жидкость следует беречь от детей.

Условие

Двигатель должен быть холодным.

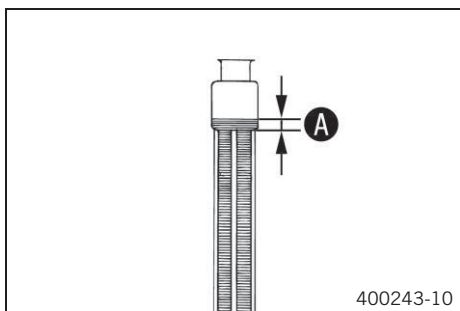

- Поставить мотоцикл вертикально на горизонтальной поверхности.
- Снять крышку радиатора.
- Проверить уровень охлаждающей жидкости в радиаторе.

Уровень охлаждающей жидкости A должен располагаться над ребрами радиатора.	10 мм (0,39 дюйма)
---	--------------------

- » Если уровень охлаждающей жидкости не соответствует норме:
 - Откорректировать уровень охлаждающей жидкости.

Охлаждающая жидкость (☛ стр. 102)

- Установить крышку радиатора.

15.4 Слив охлаждающей жидкости ☛



Предупреждение

Опасность получения ожогов Во время эксплуатации мотоцикла охлаждающая жидкость нагревается до чрезвычайно высокой температуры и находится под высоким давлением.

- Запрещено снимать крышку радиатора, отсоединять шланги радиатора или снимать другие элементы системы охлаждения при прогревом двигателя. Необходимо дождаться остывания двигателя и элементов системы охлаждения. При получении ожога немедленно ополоснуть пораженный участок теплой водой.



Предупреждение

Опасность отравления Охлаждающая жидкость ядовита и представляет опасность для здоровья.

- Не допускать попадания охлаждающей жидкости на кожный покров, в глаза и на одежду. При попадании жидкости в глаза немедленно промыть их водой и обратиться к врачу. Пораженные участки кожи следует немедленно промыть водой с мылом. При проглатывании охлаждающей жидкости немедленно обратиться к врачу. Одежду, на которую попала охлаждающая жидкость, следует немедленно сменить. Охлаждающую жидкость следует беречь от детей.

Условие

Двигатель должен быть холодным.

- Поставить мотоцикл вертикально.
- Подставить под крышку водяного насоса подходящую емкость.
- Отвернуть винт **1**. Снять крышку радиатора **2**.
- Полностью слить охлаждающую жидкость.
- Установить винт **1** с новым уплотнительным кольцом и затянуть его.

Руководящие указания

Винт, крышка водяного насоса	M6	10 Нм (7,4 фнт.фт)
------------------------------	----	--------------------

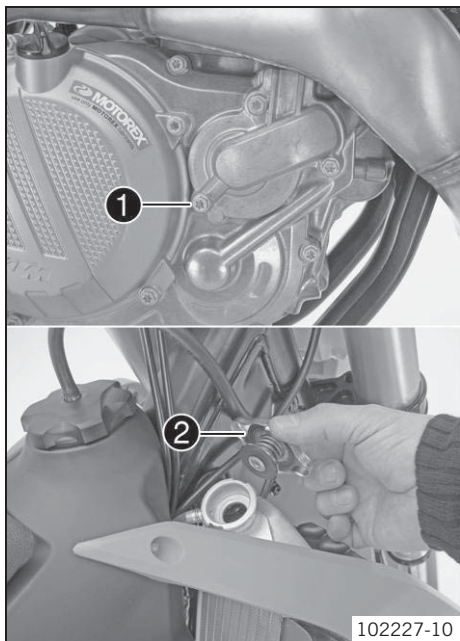

15.5 Заполнение системы охлаждения ☛



Предупреждение

Опасность отравления Охлаждающая жидкость ядовита и представляет опасность для здоровья.

- Не допускать попадания охлаждающей жидкости на кожный покров, в глаза и на одежду. При попадании жидкости в глаза немедленно промыть их водой и обратиться к врачу. Пораженные участки кожи следует немедленно промыть водой с мылом. При проглатывании охлаждающей жидкости немедленно обратиться к врачу. Одежду, на которую попала охлаждающая жидкость, следует немедленно сменить. Охлаждающую жидкость следует беречь от детей.

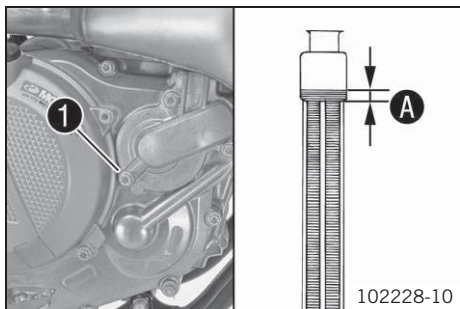

- Убедиться в том, что винт **1** затянут.
 - Поставить мотоцикл вертикально.
 - Заполнить радиатор охлаждающей жидкостью до отметки **A** расположенной выше ребер радиатора.
- Руководящие указания

Уровень A над ребрами радиатора	10 мм (0,39 дюйма)
--	--------------------

Охлаждающая жидкость	1,20 л (1,27 кварты)	Охлаждающая жидкость (☛ стр. 102)
----------------------	-------------------------	-----------------------------------

- Установить крышку радиатора.
- Сделать короткий пробный заезд.
- Проверить уровень охлаждающей жидкости. (☛ стр. 78)

16.1 Проверка свободного хода троса акселератора

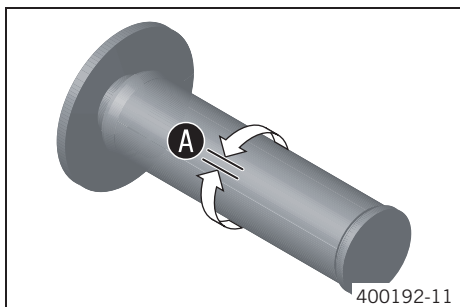

- Проверить плавность работы ручки акселератора.
- Установить руль в положение, соответствующее прямолинейному движению. Повернуть ручку газа вперед и назад, чтобы определить свободный ход троса акселератора **A**

Свободный ход троса акселератора	3-5 мм (0,12-0,2 дюйма)
----------------------------------	-------------------------

- » Если свободный ход троса акселератора не соответствует норме:
 - Отрегулировать свободный ход троса акселератора. (☞ стр. 81)



Опасность

Опасность отравления Выхлопные газы ядовиты, и их вдыхание может привести к потере сознания и/или смерти.

- При работающем двигателе всегда следует проверять, имеется ли достаточная вентиляция; не запускать и не эксплуатировать двигатель в закрытом пространстве без наличия эффективной системы вытяжки отработанных газов.

- Запустить двигатель в режиме холостого хода. Повернуть руль из одного крайнего положения в другое.

Обороты холостого хода не должны изменяться.

- » Если обороты холостого хода меняются:
 - Отрегулировать свободный ход троса акселератора. (☞ стр. 81)

16.2 Регулировка свободного хода троса акселератора ☞

Примечание
Если правильное расположение тросов акселератора уже обеспечено, то необходимость в снятии топливного бака отсутствует.

Подготовительные работы

- Снять сиденье. (☞ стр. 46)
- Снять топливный бак. (☞ стр. 51)
- Проверить прокладку троса акселератора. ((☞ стр. 57)

Основные работы

- Установить руль в положение, соответствующее прямолинейному движению.
- Сдвинуть муфту **1**.
- Ослабить гайку **2**. Повернуть регулировочный винт **3** как можно дальше.
- Ослабить гайку **4**.
- Нажать кнопку холодного запуска **6** до упора.
- Повернуть регулировочный винт **5** так, чтобы кнопка холодного запуска вернулась в исходное положение при повороте ручки акселератора вперед.
- Затянуть гайку **4**.
- Повернуть регулировочный винт **3** так, чтобы трос на ручке акселератора имел свободный ход.

Руководящие указания

Свободный ход троса акселератора	3-5 мм (0,12-0,2 дюйма)
----------------------------------	-------------------------

- Затянуть гайку **2**.
- Надеть муфту **1** и проверить, свободно ли поворачивается ручка акселератора.

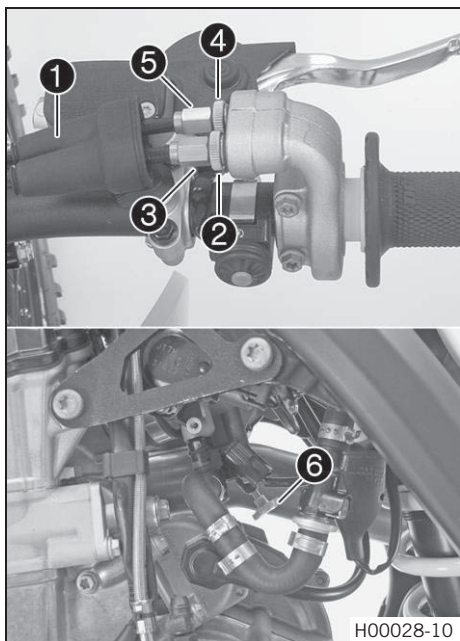

Заключительные работы

- Проверить свободный ход троса акселератора. (☞ стр. 81)

16.3 Настройка карты приёмности двигателя ↩

Примечание
Карта приёмности на ручке акселератора изменяется путем замены направляющего диска. Осуществляется поставка направляющего диска с другой картой приемности.

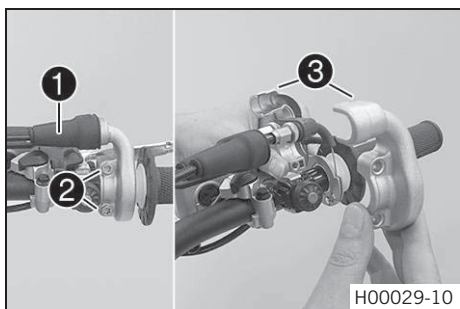

Основные работы

- Сдвинуть муфту **1**
- Вывинтить винты **2** и снять полуобечайки **3**.
- Отсоединить тросы привода дроссельного клапана и снять ручку акселератора.

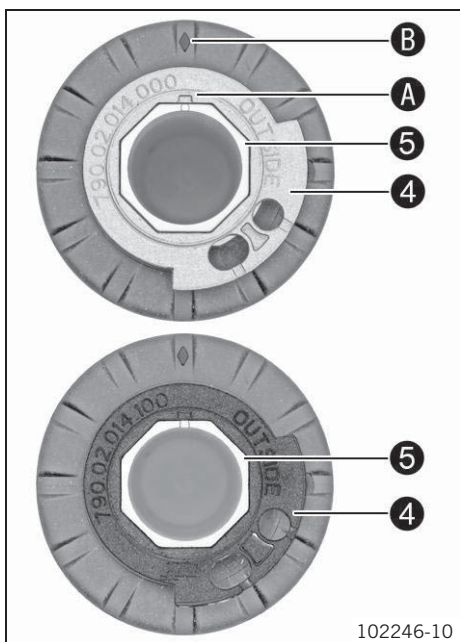

- Снять направляющий диск **4** с трубки руля **5**.
- Поставить на ручку акселератора нужный направляющий диск.

Руководящие указания

Надпись **OUTSIDE** должна быть видна. Знак **A** должен быть совмещен со знаком **B**.

Вариант 1

Направляющий диск серого цвета (79002014000)

Вариант 2

Направляющий диск черного цвета (79002014100)

Примечание
Серый направляющий диск открывает дроссельный клапан медленнее.
Черный направляющий диск открывает дроссельный клапан быстрее.
При доставке потребителю на мотоцикле установлен серый направляющий диск.

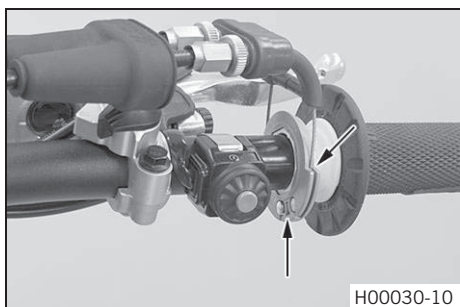

- Очистить наружную поверхность руля и внутреннюю поверхность трубки ручки акселератора. Установить ручку акселератора на руль.
- Прикрепить кабели привода дросселя к направляющему диску и правильно их расположить.
- Поставить на место полуобечайки **3**, установить и затянуть винты **2**.

Руководящие указания

Винт, ручка акселератора	M6	5 Нм (3,7 фнт.фт)
--------------------------	----	-------------------

- Надеть муфту и проверить, свободно ли поворачивается ручка акселератора.

Заключительные работы

- Проверить свободный ход троса акселератора. (☛ стр. 81)

16.4 Регулировка оборотов холостого хода ↩

Предупреждение
Опасность несчастного случая Двигатель может самопроизвольно заглохнуть, если установлены слишком низкие обороты холостого хода.
- Следует установить требуемое значение скорости холостого хода.

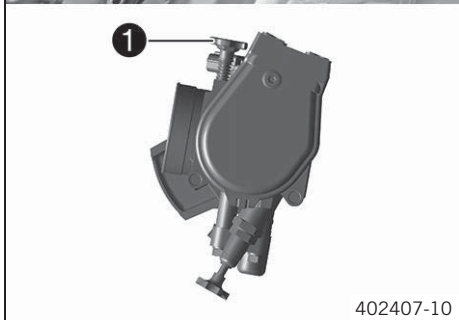
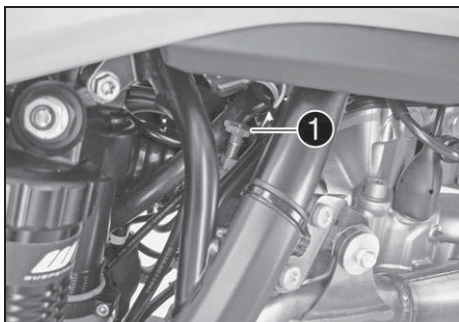

402407-10

- Прогреть двигатель.
- ✓ Кнопка холодного запуска отключается.



Опасность

Опасность отравления Выхлопные газы ядовиты, и их вдыхание может привести к потере сознания и/или смерти.

- При работающем двигателе всегда следует проверять, имеется ли достаточная вентиляция; не запускать и не эксплуатировать двигатель в закрытом пространстве без наличия эффективной системы вытяжки отработанных газов.

- Настроить скорость холостого хода, повернув винт регулировки оборотов холостого хода **1**.

Руководящие указания

Обороты холостого хода	2250-2350об/мин
------------------------	-----------------

Тахометр (45129075000)



Примечание

Поворот против часовой стрелки уменьшает обороты холостого хода.
Поворот по часовой стрелке увеличивает обороты холостого хода.

16.5 Задание положения дроссельного клапана



Примечание

Если блок управления обнаруживает, что положение холостого хода дроссельного клапана должно быть задано заново, индикатор **MIL** начинает мигать со скоростью 2 вспышки в секунду.



Опасность

Опасность отравления Выхлопные газы ядовиты, и их вдыхание может привести к потере сознания и/или смерти.

- При работающем двигателе всегда следует проверять, имеется ли достаточная вентиляция; не запускать и не эксплуатировать двигатель в закрытом пространстве без наличия эффективной системы вытяжки отработанных газов

- Дать мотоциклу работать в режиме холостого хода.

- ✓ Индикатор **MIL** погаснет, как только будет задано положение дроссельного клапана.



Примечание

Если мотоцикл сильно нагреется, необходимо совершить поездку на средней скорости для его охлаждения. После этого не парковать мотоцикл, а дать ему продолжать работать на холостых оборотах.

16.6 Проверка исходного положения рычага переключения передач

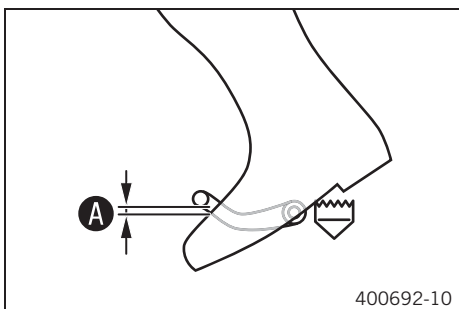

400692-10

- Сесть на мотоцикл в положение вождения и определить расстояние **A** между верхним краем обуви и рычагом переключения передач.

Зазор между рычагом переключения передач и верхним краем обуви	10-20 мм (0,39-0,79 дюйма)
--	----------------------------

» Если расстояние не соответствует норме:

- Отрегулировать исходное положение рычага переключения передач. (👉 стр. 84)

16.7 Регулировка исходного положения рычага переключения передач ↩

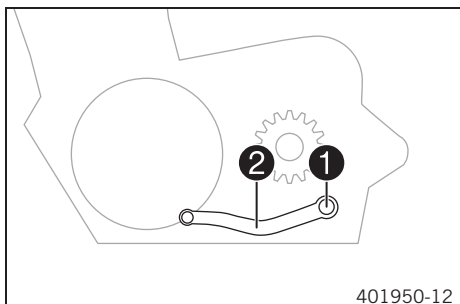

401950-12

- Отвернуть винт ❶ и снять рычаг переключения передач ❷.

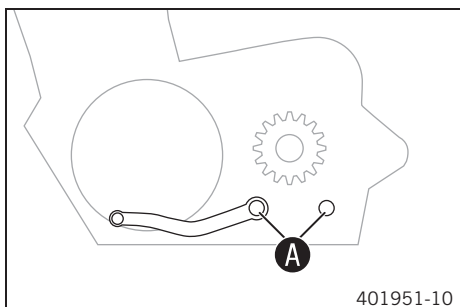

401951-10

- Очистить зубцы A рычага переключения передач и стержень переключения передач.
- Установить рычаг переключения передач на стержень переключения передач в требуемое положение и ввести в зацепление зубцы рычага.



Примечание

Диапазон регулировки ограничен.

Рычаг переключения передач не должен соприкасаться с любыми другими компонентами мотоцикла во время переключения передачи.

- Установить и затянуть винт.

Руководящие указания

Винт рычага переключения передач	M6	14 Нм (10,3 фнт.фт)	Loctite® 243™
----------------------------------	----	---------------------	---------------

17.1 Замена сетчатого топливного фильтра



Опасность

Опасность возгорания Топливо крайне огнеопасно.

- Запрещается заправка вблизи источников открытого пламени или зажженных сигарет; при заправке двигатель всегда должен быть заглушен. Нельзя допускать пролива топлива, особенно его попадания на горячие элементы мотоцикла. Необходимо немедленно вытереть пролившееся топливо.
- При нагревании топливо расширяется и при переполнении бака может вылиться из него. См. примечания и предупреждения, относящиеся к заправке топливом.



Опасность

Опасность отравления Топливо ядовито и опасно для здоровья.

- Избегать попадания топлива на кожу, в глаза и на одежду. Не вдыхать пары топлива. При попадании топлива в глаза их следует немедленно промыть водой и обратиться за медицинской помощью. Пораженные участки кожи следует немедленно вымыть проточной водой с мылом. При попадании топлива в желудочно-кишечный тракт следует немедленно обратиться за медицинской помощью. Одежду, на которую попало топливо, следует немедленно сменить.



Предупреждение

Опасность для окружающей среды Неправильное обращение с топливом представляет угрозу для окружающей среды.

- Не допускать попадания топлива в грунтовые воды, на землю или в канализационную систему.

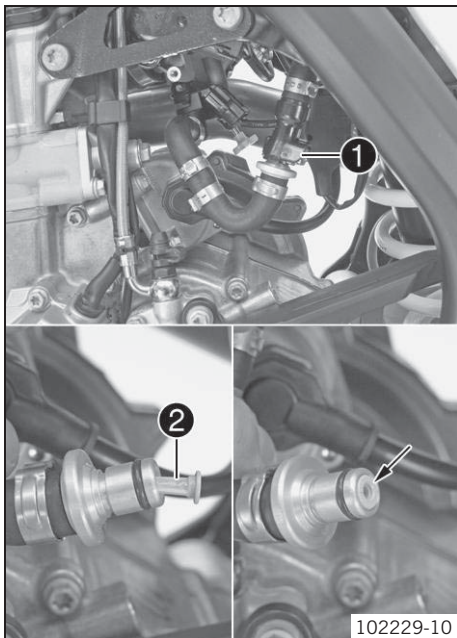

102229-10

- Тщательно очистить штекерный разъем **1** топливной магистрали сжатым воздухом.



Примечание

Ни при каких обстоятельствах грязь не должна попасть в топливную магистраль. Грязь в топливной магистрали закупорит топливные жиклеры!

- Отсоединить штекерный разъем топливной магистрали.



Примечание

Оставшееся топливо может вытекать из топливного шланга.

- Извлечь сетчатый топливный фильтр **2** из соединителя.
- Вставить новый сетчатый топливный фильтр до упора в соединитель.
- Смазать уплотнительное кольцо и подсоединить штекерный разъем топливной магистрали.



Опасность

Опасность отравления Выхлопные газы ядовиты, и их вдыхание может привести к потере сознания и/или смерти.

- При работающем двигателе всегда следует проверять, имеется ли достаточная вентиляция; не запускать и не эксплуатировать двигатель в закрытом пространстве без наличия эффективной системы вытяжки отработанных газов.

- Запустить двигатель и проверить его приёмистость.

17.2 Проверка уровня моторного масла



Примечание

Уровень моторного масла можно проверять при холодном или разогретом двигателе.

Подготовительные работы

- Поставить мотоцикл вертикально на горизонтальную поверхность.

Условие

Двигатель является холодным.

- Проверить уровень моторного масла.

Уровень моторного масла должен достигать средней отметки **A** смотрового окошка.

» Если уровень моторного масла не достигает средней отметки:

- Добавить моторное масло. (☛ стр. 88)

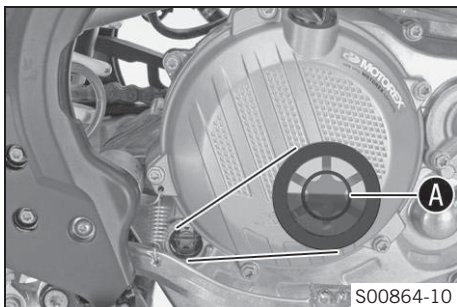

S00864-10

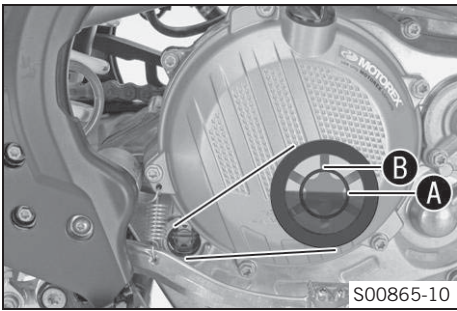

S00865-10

Условие

- Двигатель имеет рабочую температуру.
- Проверить уровень моторного масла.



Примечание

После отключения двигателя следует подождать одну минуту, прежде чем проверять уровень масла.

Уровень моторного масла находится между средней отметкой **A** и верхним краем **B** смотрового окошка.

- » Если уровень моторного масла находится ниже отметки **A**:
 - Добавить моторное масло. (☛ стр. 88)

17.3 Замена моторного масла и фильтра, очистка сетчатых масляных фильтров ☛



Опасность

Опасность ожога Моторное и трансмиссионное масла во время движения мотоцикла сильно нагреваются.

- Необходимо пользоваться защитной одеждой и перчатками. В случае ожога немедленно ополоснуть пораженное место теплой водой.



Предупреждение

Угроза загрязнения окружающей среды Попадание вредных веществ в окружающую среду наносит серьезный экологический вред.

- Масло, консистентную смазку, фильтры, топливо, очистители, тормозную жидкость и пр. следует утилизировать в соответствии с предписанными правилами.



Примечание

Сливать моторное масло следует только тогда, когда двигатель теплый.

Подготовительные работы

- Припарковать мотоцикл на ровной поверхности.

Основные работы

- Поместить под двигатель подходящую емкость.
- Снять масляную пробку **1** с магнитом и уплотнительным кольцом.

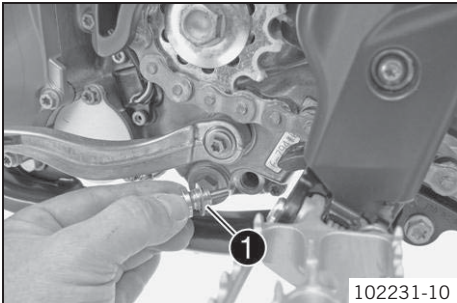

102231-10

- Снять резьбовую заглушку **2** с коротким сетчатым масляным фильтром и уплотнительными кольцами.



Примечание

Не удалять винт **A**.

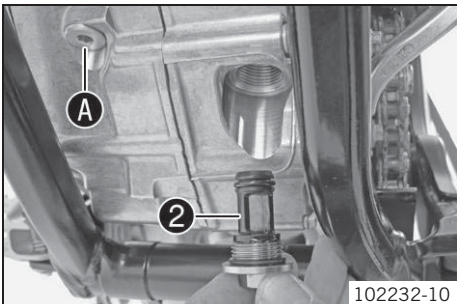

102232-10

- Снять резьбовую заглушку **3** с длинным сетчатым масляным фильтром **4** и уплотнительными кольцами.
- Полностью слить моторное масло.
- Тщательно очистить детали и уплотнительные поверхности.

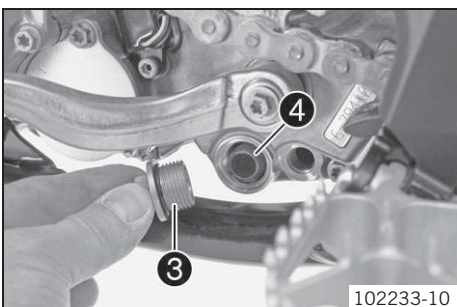

102233-10

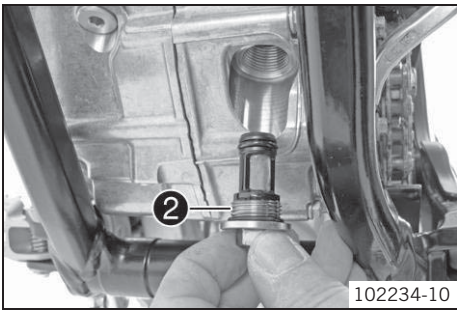

102234-10

- Установить и затянуть резьбовую заглушку **2** с коротким сетчатым масляным фильтром и уплотнительными кольцами.

Руководящие указания

Резьбовая заглушка, сетчатый масляный фильтр	M20x1,5	15 Нм (11,1 фнт.фт)
--	---------	---------------------

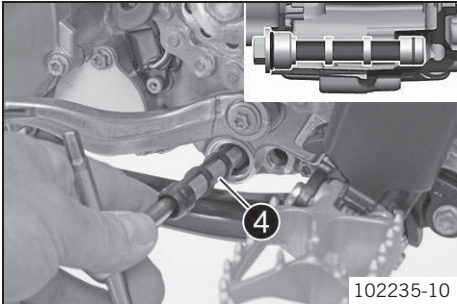

102235-10

- Установить сетчатый фильтр **4** с уплотнительными кольцами на штифтовый гаечный ключ.
- Вставить ключ через отверстие, просверленное в резьбовой заглушке, в противоположную секцию картера двигателя.
- Ввести фильтр до конца в картер двигателя.

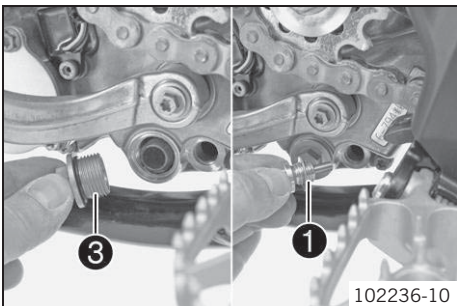

102236-10

- Установить и затянуть резьбовую заглушку **3** с уплотнительным кольцом.

Руководящие указания

Резьбовая заглушка, сетчатый масляный фильтр	M20x1,5	15 Нм (11,1 фнт.фт)
--	---------	---------------------

- Установить и затянуть маслосливную пробку **1** с магнитом и новым уплотнительным кольцом.

Руководящие указания

Заглушка сливного отверстия с магнитом	M12x1,5	20 Нм (14,8 фнт.фт)
--	---------	---------------------

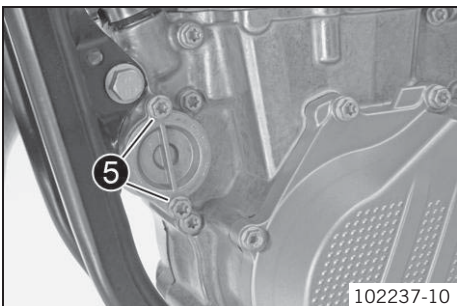

102237-10

- Снять винты **5**. Снять крышку масляного фильтра с уплотнительным кольцом.

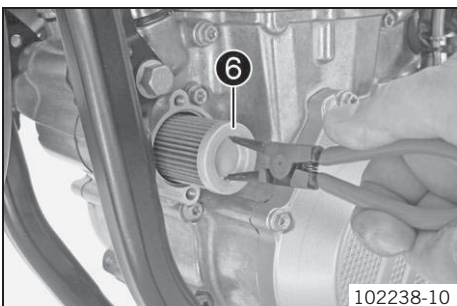

102238-10

- Извлечь масляный фильтр **6** из корпуса масляного фильтра.

Щипцы для пружинных стопорных колец (51012011000)

- Полностью слить моторное масло.
- Тщательно очистить детали и уплотнительную поверхность.

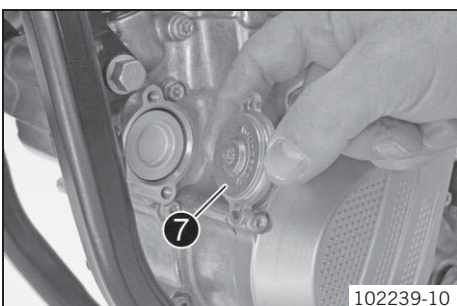

102239-10

- Расположить мотоцикл на боку и заполнить корпус масляного фильтра примерно на 1/3 моторным маслом.
- Вставить фильтр в корпус масляного фильтра.
- Смазать уплотнительное кольцо крышки масляного фильтра и установить его вместе с крышкой **7**.
- Установить и затянуть винты.

Руководящие указания

Винт крепления крышки масляного фильтра	M6	10 Нм (7,4 фнт.фт)
---	----	--------------------

- Поставить мотоцикл в вертикальное положение.

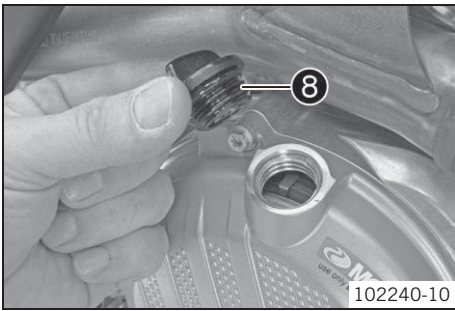

102240-10

- Снять пробку заливной горловины **8** с уплотнительным кольцом с крышки сцепления и залить моторное масло.

Моторное масло	1,30 л (1,37 кварты)	Моторное масло (SAE 10W/50) (☛ стр. 102)
----------------	----------------------	--



Примечание

Нехватка моторного масла или его низкое качество приводит к преждевременному износу двигателя.

- Установить и закрутить пробку маслозаливной горловины с уплотнительным кольцом.



Опасность

Опасность отравления Выхлопные газы ядовиты, и их вдыхание может привести к потере сознания и/или смерти.

- При работающем двигателе всегда следует проверять, имеется ли достаточная вентиляция; не запускать и не эксплуатировать двигатель в закрытом пространстве без наличия эффективной системы вытяжки отработанных газов.

- Запустить двигатель и проверить, не пропускает ли он масло.

Заключительные работы

- Проверить уровень моторного масла. (☛ стр. 85)

17.4 Долив моторного масла



Примечание

Нехватка моторного масла или его низкое качество приводит к преждевременному износу двигателя.

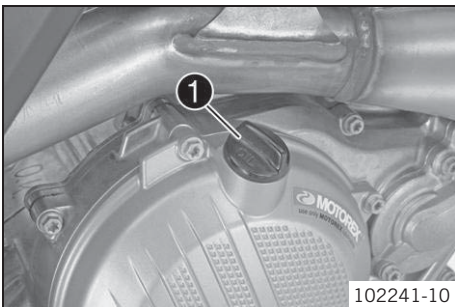

102241-10

- Снять пробку маслозаливной горловины **1** с уплотнительным кольцом с крышки сцепления.
- Долить моторное масло того же типа, что использовалось при последней замене.

Моторное масло (SAE 10W/50) (☛ стр. 102)
--



Примечание

Во избежание снижения качества нельзя смешивать различные типы моторного масла.

При необходимости моторное масло следует заменить.

- Установить и закрутить пробку маслозаливного отверстия с кольцевым уплотнением.



Опасность

Опасность отравления Выхлопные газы ядовиты, и их вдыхание может привести к потере сознания и/или смерти.

- При работающем двигателе всегда следует проверять, имеется ли достаточная вентиляция; не запускать и не эксплуатировать двигатель в закрытом пространстве без наличия эффективной системы вытяжки отработанных газов.

- Запустить двигатель и проверить, не пропускает ли он масло.

18.1 Мойка мотоцикла

Примечание

Опасность повреждения мотоцикла Повреждение и выход из строя элементов вследствие мойки под высоким давлением.

- При использовании высоконапорного очистительного устройства нельзя направлять струю воды непосредственно на электрические компоненты, разъемы, тросы, подшипники и т. д. Между соплом очистителя и компонентом должно быть расстояние не менее 60 см. Сильное давление может повредить или вывести из строя эти компоненты.



Предупреждение

Угроза загрязнения окружающей среды Попадание вредных веществ в окружающую среду наносит серьезный экологический вред.

- Масло, консистентную смазку, фильтры, топливо, очистители, тормозную жидкость и пр. следует утилизировать в соответствии с предписанными правилами.



Примечание

При регулярной мойке надолго обеспечивается привлекательный внешний вид и сохранение ценности мотоцикла. Во время мойки не допускать воздействия прямых солнечных лучей на мотоцикл.

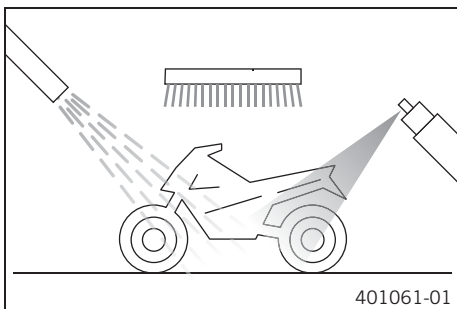

- Закрыть выхлопную систему, чтобы в нее не попала вода.
- Сначала смыть крупные частицы грязи струей воды с небольшим напором.
- Чрезмерно загрязненные участки следует очищать при помощи кисти и специального аэрозольного моющего средства для мотоциклов.

Очиститель для мотоциклов (☛ стр. 104)



Примечание

Следует пользоваться теплой водой со специальным очистителем и мягкой губкой. Никогда не наносить очиститель на сухую поверхность мотоцикла, всегда следует сначала ополоснуть ее водой.

- После ополаскивания мотоцикла струей воды умеренного напора необходимо дать ему полностью высохнуть.
- Снять пробку выхлопной системы.



Предупреждение

Опасность несчастного случая Сниженная эффективность торможения, вызванная влажными или загрязненными тормозами.

- Очистить или просушить загрязненные или влажные тормоза путем медленной езды и торможения.

- После очистки проехать короткое расстояние, дав двигателю разогреться до рабочей температуры.



Примечание

Под действием вырабатываемого тепла испаряется вода, которая находится в недоступных участках двигателя и на тормозах.

- Сдвинуть защитные крышки, установленные на органах управления руля, чтобы дать влаге испариться.
- После того как мотоцикл остынет, смазать все подвижные части и подшипники.
- Очистить цепь. (☛ стр. 53)
- Обработать оголенные металлические детали (за исключением тормозных дисков и выхлопной системы) антикоррозийным составом.

Консервирующие материалы для красок, металла и резины (☛ стр. 104)

- Обработать все пластиковые части и элементы с порошковым покрытием мягкими чистящими средствами.

Специальный очиститель для окрашенных глянцевых и матовых поверхностей, непокрытого металла и пластика (☛ стр. 104)

19.1 Правила хранения



Опасность

Опасность отравления Топливо ядовито и опасно для здоровья.

- Избегать попадания топлива на кожу, в глаза и на одежду. Не вдыхать пары топлива. При попадании топлива в глаза их следует немедленно промыть водой и обратиться за медицинской помощью. Пораженные участки кожи следует немедленно вымыть проточной водой с мылом. При попадании топлива в желудочно-кишечный тракт следует немедленно обратиться за медицинской помощью. Одежду, на которую попало топливо, следует немедленно сменить. Хранить топливо в подходящей таре в соответствии с действующими требованиями и в недоступном для детей месте.



Примечание

Если предполагается длительное хранение мотоцикла, выполнить следующее.

Перед тем, как поставить мотоцикл на хранение, проверить состояние и работоспособность его элементов. При необходимости в обслуживании, ремонте или замене выполнить соответствующие процедуры во время хранения. Таким образом, можно избежать долгих очередей в сервисном центре с началом нового сезона.

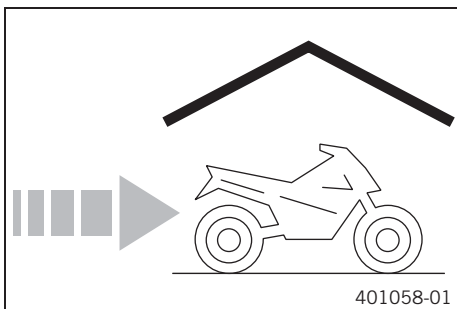

- При последней заправке мотоцикла перед постановкой его на хранение необходимо добавить в горючее топливную присадку.

Присадка к топливу (☛ стр. 104)

- Заправить мотоцикл. (☛ стр. 23)
- Очистить цепь. (☛ стр. 89)
- Заменить моторное масло и масляный фильтр, очистить сетчатые фильтры. ☛ (☛ стр. 86)
- Проверить уровень антифриза и охлаждающей жидкости. (☛ стр. 78)
- Проверить давления воздуха в шинах. (☛ 72)
- Снять аккумулятор. ☛ (☛ 74)
- Перезарядить аккумулятор. ☛ (☛ стр. 75)

Руководящие указания

Температура хранения аккумулятора без прямого попадания солнечного света

0-35 °C (32- 95 °F)

- Мотоцикл следует хранить в сухом месте, не подверженном резким перепадам температуры.



Примечание

КТМ рекомендует приподнять мотоцикл.

- Поднять мотоцикл при помощи стоечного подъемника. (☛ стр. 36)
- Накрыть мотоцикл брезентом или другим воздухопроницаемым покрытием.



Примечание

Запрещено накрывать мотоцикл воздухо непроницаемым материалом, поскольку при этом не будет происходить испарения влаги, что может стать причиной развития коррозии.

Избегать кратковременного запуска двигателя. Из-за недостаточного прогрева двигателя водяные пары, выделяющиеся при сгорании топлива, будут конденсироваться; при этом на клапанах и элементах выхлопной системы может образоваться ржавчина.



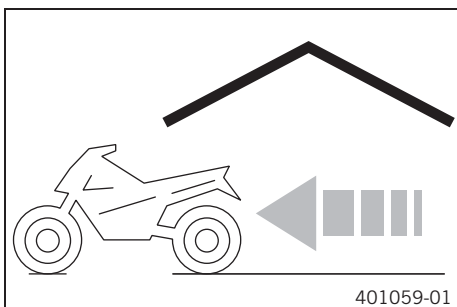







19.2 Подготовка к эксплуатации после хранения



- Установить аккумулятор. ☛ (☛ стр. 74)
- Снять мотоцикл со стоечного подъемника. (☛ стр. 36)
- Провести необходимые проверки и обслуживание перед вводом в эксплуатацию. (☛ стр. 20)
- Выполнить пробный заезд.

Проблема	Возможная причина	Корректирующее действие
Двигатель не запускается при нажатии кнопки электростартера	Отказ из-за нарушения правил эксплуатации	- Выполнить процедуру запуска. (☞ стр. 20)
	Разрядка аккумулятора	- Перезарядить аккумулятор. ☞☞ (стр. 75) - Проверить напряжение зарядки. ☞ - Проверить ток холостого хода. ☞ - Проверить обмотку статора генератора переменного тока. ☞
	Перегорание главного предохранителя	- Заменить главный предохранитель. (☞ стр. 77)
	Неисправность реле стартера	- Проверить реле стартера. ☞
	Неисправность стартера	- Проверить стартер. ☞
Вал двигателя вращается, но запуска не происходит	Не подключен штекерный разъем топливной магистрали	- Подключить штекерный разъем топливной магистрали.
	Засорение сетчатого фильтра в соединении топливного шланга	- Заменить сетчатый топливный фильтр. ☞☞ (стр. 85)
	Неправильная настройка оборотов холостого хода	- Отрегулировать обороты холостого хода. ☞☞ (стр. 82)
	Замасленная или влажная свеча зажигания	- Очистить и просушить свечу зажигания или при необходимости заменить.
	Слишком большой зазор между электродами свечи зажигания	- Отрегулировать зазор. Руководящие указания: Зазор между электродами свечи зажигания 0,8 мм (0,031 дюйма)
	Износ кабеля цепи короткого замыкания в подвеске электропроводки,	- Проверить электропроводку (визуальная проверка)
	дефект аварийного выключателя	- Проверить электрическую систему.
	Дефект в системе впрыска топлива	- Считать диагностическую информацию с помощью фирменного сканера KTM. ☞
Двигатель не набирает обороты	Дефект в системе впрыска топлива	- Считать диагностическую информацию с помощью фирменного сканера KTM. ☞
Двигатель не развивает полную мощность	Чрезмерное загрязнение воздушного фильтра	- Очистить воздушный фильтр и корпус воздушного фильтра. ☞☞ (стр. 48)
	Чрезмерное загрязнение топливного фильтра	- Заменить топливный фильтр. ☞
	Дефект в системе впрыска топлива	- Считать диагностическую информацию с помощью фирменного сканера KTM. ☞
	Выхлопная система протекает, деформирована или недостаточно наполнена из стекловолоконного наполнителя в главном глушителе	- Проверить выхлопную систему на повреждение. - Заменить наполнитель из стекловолоконной пряжи главного глушителя. ☞☞ (стр. 50)
	Зазор клапана слишком маленький	- Отрегулировать зазор клапана. ☞
Двигатель глохнет на ходу	Нехватка топлива	- Заправить мотоцикл топливом. (☞ стр. 23)
Двигатель перегревается	Низкий уровень охлаждающей жидкости в системе охлаждения	- Проверить систему охлаждения на наличие утечек. - Проверить уровень охлаждающей жидкости. (☞ стр. 78)
	Недостаточный поток воздуха	- Отключить двигатель при остановке.
	Чрезмерное загрязнение пластин радиатора	- Очистить ребра радиатора.
	Образование пены в системе охлаждения	- Слить охлаждающую жидкость. ☞☞ (стр. 79) - Повторно залить охлаждающую жидкость. ☞☞ (стр. 79)
	Пережат шланг радиатора	- Заменить шланг радиатора. ☞
Горит/мигает предупреждающий индикатор неисправности FI (MIL)	Дефект в системе впрыска топлива	- Остановить мотоцикл и определить неисправный компонент по световому коду (блнк-код). - Проверить проводку на наличие повреждений, а электрические штекерные разъемы – на наличие коррозии и повреждений. - Считать диагностическую информацию с помощью фирменного сканера KTM. ☞
Повышенный расход масла	Пережат вентиляционный шланг двигателя	- Проложить вентиляционный шланг без перегибов или при необходимости заменить его.
	Чрезмерно высокий уровень моторного масла	- Проверить уровень моторного масла. (☞ стр. 85)
	Разжижение моторного масла (низкая вязкость)	- Заменить моторное масло и масляный фильтр, очистить сетчатые фильтры. ☞☞ (стр. 86)
	Износ поршня и цилиндра	- Поршень/цилиндр – измерить установочный зазор.

Проблема	Возможная причина	Корректирующее действие
Разрядка аккумулятора	Аккумулятор не получает зарядки от генератора	- Проверить напряжение зарядки. ⚡ - Проверить обмотку статора генератора переменного тока. ⚡
	Нежелательный потребитель энергии	- Проверить ток холостого хода. ⚡

Блинка-код индикаторной лампы FI (MIL)	 02 Индикаторная лампа FI (MIL) мигает - 2 короткие вспышки
Состояние уровня ошибки	Датчик положения коленчатого вала - ошибка в цепи
Блинка-код индикаторной лампы FI (MIL)	 06 Индикаторная лампа FI (MIL) мигает - 6 коротких вспышек
Состояние уровня ошибки	Цепь А датчика положения дроссельной заслонки - слишком низкий входной сигнал Цепь А датчика положения дроссельной заслонки - слишком высокий входной сигнал
Блинка-код индикаторной лампы FI (MIL)	 09 Индикаторная лампа FI (MIL) мигает - 9 коротких вспышек
Состояние уровня ошибки	Датчик абсолютного давления коллектора, цилиндр 1 - слишком низкий входной сигнал Датчик абсолютного давления коллектора, цилиндр 1 - слишком высокий входной сигнал
Блинка-код индикаторной лампы FI (MIL)	 12 Индикаторная лампа FI (MIL) мигает - 1 длинная вспышка, 2 короткие
Состояние уровня ошибки	Датчик температуры охладителя двигателя - слишком низкий входной сигнал Датчик температуры охладителя двигателя - слишком высокий входной сигнал
Блинка-код индикаторной лампы FI (MIL)	 13 Индикаторная лампа FI (MIL) мигает - 1 длинная вспышка, 3 короткие
Состояние уровня ошибки	Датчик температуры всасываемого воздуха - слишком низкий входной сигнал Датчик температуры всасываемого воздуха - слишком высокий входной сигнал
Блинка-код индикаторной лампы FI (MIL)	 15 Индикаторная лампа FI (MIL) мигает - 1 длинная вспышка, 5 коротких
Состояние уровня ошибки	Датчик опрокидывания (аналого-цифровой) – входной сигнал слишком низкий Датчик опрокидывания (аналого-цифровой) – входной сигнал слишком высокий
Блинка-код индикаторной лампы FI (MIL)	 21 Индикаторная лампа FI (MIL) мигает - 2 длинные вспышки, 1 короткая
Состояние уровня ошибки	Слишком высокое входное напряжение аккумулятора
Блинка-код индикаторной лампы FI (MIL)	 22 Индикаторная лампа FI (MIL) мигает - 2 длинные вспышки, 2 короткие
Состояние уровня ошибки	Датчик положения передачи – слишком высокое входное напряжение Датчик положения передачи – слишком низкое входное напряжение
Блинка-код индикаторной лампы FI (MIL)	 33 Индикаторная лампа FI (MIL) мигает - 3 длинные вспышки, 3 короткие
Состояние уровня ошибки	Инжектор, цилиндр 1 – ошибка в цепи
Блинка-код индикаторной лампы FI (MIL)	 37 Индикаторная лампа FI (MIL) мигает - 3 длинные вспышки, 7 коротких
Состояние уровня ошибки	Катушка зажигания 1, цилиндр 1 – ошибка в цепи
Блинка-код индикаторной лампы FI (MIL)	 41 Индикаторная лампа FI (MIL) мигает - 4 длинные вспышки, 1 короткая
Состояние уровня ошибки	Реле топливного насоса – короткое замыкание на массу или разомкнутая цепь Реле топливного насоса – входной сигнал слишком низкий

22.1 Двигатель

Конструкция	1-цилиндровый, 4-тактный двигатель с водяным охлаждением		
Рабочий объем	449,9 см ³ (27,455 куб. дюйм)		
Ход поршня	63,4 мм (2,496 дюйма)		
Диаметр цилиндра	95 мм (3,74 дюйма)		
Степень сжатия	12,75:1		
Обороты холостого хода	2 250- 2 350 оборотов в минуту		
Система управления	Распредвал верхнего расположения (ОНС), 4 клапана с управлением балансиром		
Диаметр впускного клапана	40 мм (1,57 дюйма)		
Диаметр выпускного клапана	33 мм (1,3 дюйма)		
Клапанный зазор			
Забор воздуха при: 20 °C (68 °F)	0,10- 0,15 мм (0,0039- 0,0059 дюйм)		
Выхлоп при: 20 °C (68 °F)	0,12- 0,17 мм (0,0047- 0,0067 дюйма)		
Подшипник коленчатого вала	2 шарикоподшипника с канавками		
Подшипник шатуна	Подшипник скольжения		
Подшипник поршневого пальца	Не втулка подшипника - поршневые пальцы с высокопрочным углеродным покрытием		
Поршни	Ковочный легкий сплав		
Поршневые кольца	1 компрессионное кольцо, 1 маслосъемное кольцо		
Смазка двигателя	Система смазки с принудительной циркуляцией с двумя насосами Eaton		
Передаточное соотношение главной передачи	31:76		
Сцепление	Многодисковое сцепление в масляной ванне с гидравлическим приводом		
Коробка передач (SX-F EU)	4 передачи, переключение вилкой		
Коробка передач (SX-F US, XC-F US)	5 передач, переключение вилкой		
Передаточное число (все модели SX-F)			
Первая передача	16:32		
Вторая передача	18:30		
Третья передача	20:28		
Четвёртая передача	22:26		
Передаточное число (XC-F US)			
Первая передача	16:32		
Вторая передача	18:30		
Третья передача	20:28		
Четвёртая передача	22:26		
Пятая передача	24:24		
Генератор переменного тока	12 В, 75 Вт		
Зажигание	Бесконтактное полностью электронное зажигание с цифровой регулировкой		
Свеча зажигания	NGK LMAR9AI		
Межэлектродный зазор свечи	0,8 мм (0,031 дюйм)		
Система охлаждения	Водяное охлаждение, постоянная циркуляция охлаждающей жидкости за счет наличия водяного насоса		
Средствооблегчения запуска	Электростартер		

22.2 Моменты затяжки крепежных элементов двигателя

Винт, масляный жиклер для охлаждения поршня	M4	2 Нм (1,5 фунт-сила-фут)	Loctite® 243™
Масляный жиклер для смазки сцепления	M5	2 Нм (1,5 фунт-сила-фут)	Loctite® 243™
Масляный жиклер, охлаждение поршня	M5	2 Нм (1,5 фунт-сила-фут)	Loctite® 243™
Масляный жиклер для смазки балансира	M5	2 Нм (1,5 фунт-сила-фут)	Loctite® 243™
Винт, держатель подшипника	M5	6 Нм (4,4 фунт-сила-фут)	Loctite® 2701™
Винт, держатель пружины сцепления	M5	6 Нм (4,4 фунт-сила-фут)	-
Винт, сенсор положения коленвала	M5	6 Нм (4,4 фунт-сила-фут)	Loctite® 243™
Винт, сенсор положения передачи	M5	5 Нм (3,7 фнт. фт)	Loctite® 243™
Винт, блокирующий рычаг	M5	6 Нм (4,4 фунт-сила-фут)	Loctite® 243™

Винт, статор	M5	6 Нм (4,4 фунт-сила-фут)	Loctite® 648™
Винт, крышка всасывающего насоса	M5	6 Нм (4,4 фунт-сила-фут)	Loctite® 243™
Гайка, колесо водяного насоса	M6	8 Нм (5,9 фунт-сила-фут)	Loctite® 243™
Винт, крышка генератора	M6	10 Нм (7,4 фунт-сила-фут)	-
Винт, подшипниковый болт, ограничитель крутящего момента	M6	10 Нм (7,4 фунт-сила-фут)	Loctite® 243™
Винт, опорная пластина распредвала	M6	10 Нм (7,4 фунт-сила-фут)	Loctite® 243™
Винт, кожух сцепления	M6	10 Нм (7,4 фунт-сила-фут)	-
Винт, головка цилиндра	M6	10 Нм (7,4 фунт-сила-фут)	-
Винт, кожух двигателя	M6	10 Нм (7,4 фунт-сила-фут)	-
Винт, выпускной фланец	M6	10 Нм (7,4 фунт-сила-фут)	Loctite® 243™
Винт, крышка масляного фильтра	M6	10 Нм (7,4 фунт-сила-фут)	-
Винт, крышка напорного насоса	M6	10 Нм (7,4 фунт-сила-фут)	Loctite® 243™
Установочный винт барабана переключения передач	M6	10 Нм (7,4 фунт-сила-фут)	Loctite® 243™
Винт рычага переключения передач	M6	14 Нм (10,3 фунт-сила-фут)	Loctite® 243™
Винт стартера	M6	10 Нм (7,4 фунт-сила-фут)	-
Винт направляющей цепи ГРМ	M6	10 Нм (7,4 фунт-сила-фут)	Loctite® 243™
Винт предохранителя цепи ГРМ	M6	10 Нм (7,4 фунт-сила-фут)	Loctite® 243™
Винт, натяжитель цепи ГРМ	M6	10 Нм (7,4 фунт-сила-фут)	-
Винт, натяжитель цепи ГРМ	M6	10 Нм (7,4 фунт-сила-фут)	Loctite® 243™
Винт крышки клапанного механизма	M6	10 Нм (7,4 фунт-сила-фут)	-
Винт, крышка водяного насоса	M6	10 Нм (7,4 фунт-сила-фут)	-
Масляный жиклер для смазки подшипника шатуна	M6x0,75	4 Нм (3 фунт-сила-фут)	Loctite® 243™
Заглушка, масляный канал	M7	9 Нм (6,6 фунт-сила-фут)	Loctite® 243™
Винт, подшипник балансира	M7	15 Нм (11,1 фунт-сила-фут)	-
Заглушка, натяжитель цепи ГРМ	M8	8 Нм (5,9 фунт-сила-фут)	-
Установочная заглушка коленчатого вала	M8	10 Нм (7,4 фунт-сила-фут)	-
Заглушка, масляный канал	M10	15 Нм (11,1 фунт-сила-фут)	Loctite® 243™
Винт, звездочка двигателя	M10	60 Нм (44,3 фунт-сила-фут)	Loctite® 2701™
Свеча зажигания	M10x1	10- 12 Нм (7,4- 8,9 фунт-сила-фут)	-
Датчик температуры охлаждающей жидкости двигателя	M10x1.25	12 Нм (8,9 фунт-сила-фут)	-
Резьбовая заглушка, вал балансира	M10x1.25	10 Нм (7,4 фунт-сила-фут)	-
Винт, головка цилиндра	M10x1.25	Шаг 1 10 Нм (7,4 фунт-сила-фут) Шаг 2 30 Нм (22,1 фунт-сила-фут) Шаг 3 50 Нм (36,9 фунт-сила-фут)	Смазка моторным маслом
Гайка, ротор	M12x1	60 Нм (44,3 фунт-сила-фут)	Резьба, смазанная моторным маслом/обезжиренная в конусной части
Маслосливная пробка с магнитом	M12x1.5	20 Нм (14,8 фунт-сила-фут)	-
Заглушка клапана-регулятора давления масла	M12x1.5	20 Нм (14,8 фунт-сила-фут)	-
Гайка внутренней муфты сцепления	M18x1.5	80 Нм (59 фунт-сила-фут)	-
Гайка первичной передачи	M20LHx1.5	100 Нм (73,8 фунт-сила-фут)	Loctite® 243™
Заглушка сетчатого масляного фильтра	M20x1,5	15 Нм (11,1 фунт-сила-фут)	-

22.3 Объемы рабочих жидкостей

22.3.1 Объем моторного масла

Моторное масло	1,30 л (1,37 кварты)	Моторное масло (SAE 10W/50) (☛ стр. 102)
----------------	----------------------	--

22.3.2 Объем охлаждающей жидкости

Охлаждающая жидкость	1,20 л (1,27 кварты)	Охлаждающая жидкость (☛ стр. 102)
----------------------	----------------------	-----------------------------------

22.3.3 Объем топлива

Общий объем топливного бака, прикл. (все модели SX-F)	7,5 л (1,98 гал США)	Неэтилированный бензин «супер» (октановое число ROZ 95/RON 95/PON 91) (☛ стр. 103)
Общий объем топливного бака, прикл. (XC-F US)	8,5 л (2,25 гал США)	Неэтилированный бензин «супер» (октановое число ROZ 95/RON 95/PON 91) (☛ стр. 103)

22.4 Шасси

Рама	Центральная трубчатая рама, выполненная из труб из хромомолибденовой стали	
Вилка (SX-F EU)	WP Performance Systems AER 48 перевернутая	
Вилка (SX-F US, XC-F US)	WP Performance Systems 4860 MXMA 4CS перевернутая	
Ход подвески (SX-F EU)		
передняя	310 мм (12,2 дюйма)	
задняя	300 мм (11,81 дюйм)	
Ход подвески (SX-F US, XC-F US)		
передняя	300 мм (11,81 дюйм)	
задняя	300 мм (11,81 дюйм)	
Смещение вилки	22 мм (0,87 дюйм)	
Амортизатор (SX-F EU)	WP Performance Systems 5018 BAVP DCC	
Амортизатор (SX-F US)	WP Performance Systems 5018 DCC	
Амортизатор (XC-F US)	WP Performance Systems 5018 BAVP DCC	
Тормозная система	Дисковые тормоза, тормозные суппорты на плавающих подшипниках	
Тормозные диски - диаметр		
Передний	260 мм (10,24 дюйма)	
Задний	220 мм (8,66 дюйма)	
Тормозные диски - предел износа		
Передний	2,5 мм (0,098 дюйм)	
Задний	3,5 мм (0,138 дюйма)	
Давление в шинах для условий бездорожья		
Передняя	1,0 бар (15 фунт/кв.дюйм)	
Задняя	1,0 бар (15 фунт/кв.дюйм)	
Передаточное число вторичной передачи	13:48	
Цепь	5/8 x 1/4"	
Доступные ведомые звёздочки:	38, 40, 42, 45, 48, 49, 50, 51, 52	
Угол рулевой колонки	63,9°	
Колесная база	1,485±10 мм (58,46±0,39 дюйм)	
Дорожный просвет в незагруженном состоянии	370 мм (14,57 дюйм)	
Высота сиденья в незагруженном состоянии	960 мм (37,8 дюйм)	
Вес без топлива, прикл. (SX-F EU)	100,4 кг (221,3 фунт)	
Вес без топлива, прикл. (SX-F US)	101,9 кг (224,6 фунта)	
Вес без топлива, прикл. (XC-F US)	102,9 кг (226,9 фунтов)	
Максимально допустимая нагрузка на переднюю ось	145 кг (320 фунтов)	
Максимально допустимая нагрузка на заднюю ось	190 кг (419 фунтов)	
Максимально допустимый общий вес	335 кг (739 фунтов)	

22.5 Электрооборудование

Аккумулятор	C22S	Литий-ионная аккумуляторная батарея Напряжение: 12 В Номинальная емкость: 2,2 А-ч Необслуживаемая
Аккумулятор (XC-F US)	HJTZ5S-FP	Литий-ионная аккумуляторная батарея Напряжение: 12 В Номинальная емкость: 2,0 А-ч Необслуживаемая
Предохранитель	58011109110	10 А
Предупреждающая индикаторная лампа FI	СИД	
Остальные индикаторные лампы (XC-F US)	W2.3W/разъем W2x4,6d	12 В 2,3 Вт

22.6 Шины

Для модели	Передние шины	Задние шины
(SX-F EU)	80/100-21 M/C 51M TT Dunlop GEOMAX MX 32 F	110/80 - 19 62MTT Dunlop GEOMAX MX 32
(SX-F US)	80/100-21 M/C 51M TT Dunlop GEOMAX MX 32 F	120/80 - 19 62MTT Dunlop GEOMAX MX 32
(XC-F US)	90/90 - 21 54M TT Dunlop GEOMAX AT81F	110/100 - 18 64M TT Dunlop GEOMAX AT81

Дополнительную информацию можно получить в разделе «Техническое обслуживание» на сайте:
<http://www.ktm.com>

22.7 Вилка

22.7.1 SX-FEU

Номер вилки	34.18.8P.09
Вилка	WP Performance Systems AER 48 перевернутая
Демпфирование сжатия	
Комфортный	20 щелчков
Стандартный	17 щелчков
Спортивный	12 щелчков
Демпфирование отбоя	
Комфортный	20 щелчков
Стандартный	17 щелчков
Спортивный	12 щелчков
Давление воздуха	10,6 бар (154 фунт/кв.дюйм)
Длина вилки	950 мм (37,4 дюйм)

Объем масла, внешний механизм, правый	200 ₊₄₀₋₂₀ мл (6,76 _{+1,35-0,68} унций)	Масло для вилок (SAE 4) (48601166S1) (☛ стр. 102)
Объем масла, внешний механизм, левый	200 ₊₄₀₋₂₀ мл (6,76 _{+1,35-0,68} унций)	Масло для вилок (SAE 4) (48601166S1) (☛ стр. 102)
Объем масла, правый картридж	380 мл (12,85 унций)	Масло для вилок (SAE 4) (48601166S1) (☛ стр. 102)
Объем смазки, левый картридж	11 мл (0,37 унций)	Универсальная консистентная смазка (00062010051) (☛ стр. 103)

22.7.2 SX-F US

Номер вилки	24.18.7P.11
Вилка	WP Performance Systems 4860 MXMA 4CS перевернутая
Демпфирование сжатия	
Комфортный	17 щелчков
Стандартный	15 щелчков
Спортивный	13 щелчков

Демпфирование отбоя	
Комфортный	17 щелчков
Стандартный	15 щелчков
Спортивный	13 щелчков
Длина пружины с прокладками для преднатяга	477 мм (18,78 дюйм)
Коэффициент жесткости пружины	
Вес водителя: 65-75 кг (143-165 фунт)	4,6 Н/мм (26,3 фунт/дюйм)
Вес водителя: 75-85 кг (165-187 фунт)	4,8 Н/мм (27,4 фунт/дюйм)
Вес водителя: 85-95 кг (187-209 фунт)	5,0 Н/мм (28,6 фунт/дюйм)
Длина вилки	940 мм (37,01 дюйм)

Объем масла на перо вилки	670 мл (22,65 унций)	Масло для вилок (SAE 4) (48601166S1) (☛ стр. 102)
---------------------------	----------------------	---

22.7.3 XC-F US

Номер вилки	24.18.7P.79
Вилка	WP Performance Systems 4860 MXMA 4CS перевернутая
Демпфирование сжатия	
Комфортный	17 щелчков
Стандартный	15 щелчков
Спортивный	13 щелчков
Демпфирование отбоя	
Комфортный	17 щелчков
Стандартный	15 щелчков
Спортивный	13 щелчков
Длина пружины с прокладками для преднатяга	477 мм (18,78 дюйм)
Коэффициент жесткости пружины	
Вес водителя: 65-75 кг (143-165 фунт)	4,6 Н/мм (26,3 фунт/дюйм)
Вес водителя: 75-85 кг (165-187 фунт)	4,8 Н/мм (27,4 фунт/дюйм)
Вес водителя: 85-95 кг (187-209 фунт)	5,0 Н/мм (28,6 фунт/дюйм)
Длина вилки	940 мм (37,01 дюйм)

Объем масла на перо вилки	670 мл (22,65 унций)	Масло для вилок (SAE 4) (48601166S1) (☛ стр. 102)
---------------------------	----------------------	---

22.8 Амортизатор

22.8.1 SX-FEU

Номер амортизатора	18.18.7P.09
Амортизатор	WP Performance Systems 5018 BAVP DCC
Демпфирование сжатия, низкая скорость	
Комфортный	17 щелчков
Стандартный	15 щелчков
Спортивный	13 щелчков
Демпфирование сжатия, высокая скорость	
Комфортный	2,5 оборота
Стандартный	2 оборота
Спортивный	1,5 оборота
Демпфирование отбоя	
Комфортный	17 щелчков
Стандартный	15 щелчков
Спортивный	13 щелчков
Предварительное поджатие пружины	5 мм (0,2 дюйма)
Коэффициент жесткости пружины	
Вес водителя: 65-75 кг (143-165 фунт)	45 Н/мм (257 фунт/дюйм)

Вес водителя: 75-85 кг (165-187 фнт)	48 Н/мм (274 фунт/дюйм)
Вес водителя: 85-95 кг (187-209 фнт)	51 Н/мм (291 фунт/дюйм)
Длина пружины	
Вес водителя: 65- 75 кг (143- 165 фнт)	247 Н/мм (1410 фунт/дюйм)
Вес водителя: 75- 85 кг (165- 187 фунтов)	247 Н/мм (1410 фунт/дюйм)
Вес водителя: 85- 95 кг (187- 209 фнт)	252 Н/мм (1439 фунт/дюйм)
Давление газа	10 бар (145 фунт/кв.дюйм)
Статическое проседание	38 мм (1,5 дюйма)
Проседание при вождении	110 мм (4,33 дюйма)
Установленная длина	477 мм (18,78 дюйм)
Масло амортизатора	Амортизаторная жидкость (SAE 2.5) (50180751S1) (☛ стр. 102)

22.8.2 SX-F US

Номер амортизатора	18.18.7P.59
Амортизатор	WP Performance Systems 5018 DCC
Демпфирование сжатия, низкая скорость	
Комфортный	17 щелчков
Стандартный	15 щелчков
Спортивный	13 щелчков
Демпфирование сжатия, высокая скорость	
Комфортный	2,5 оборота
Стандартный	2 оборота
Спортивный	1,5 оборота
Демпфирование отбоя	
Комфортный	17 щелчков
Стандартный	15 щелчков
Спортивный	13 щелчков
Предварительное поджатие пружины	7 мм (0,28 дюйма)
Кoeffициент жесткости пружины	
Вес водителя: 65-75 кг (143-165 фнт)	45 Н/мм (257 фунт/дюйм)
Вес водителя: 75-85 кг (165-187 фнт)	48 Н/мм (274 фунт/дюйм)
Вес водителя: 85-95 кг (187-209 фнт)	51 Н/мм (291 фунт/дюйм)
Длина пружины	
Вес водителя: 65- 75 кг (143- 165 фнт)	247 мм (9,72 дюйм)
Вес водителя: 75- 85 кг (165- 187 фунтов)	247 мм (9,72 дюйм)
Вес водителя: 85- 95 кг (187- 209 фнт)	252 мм (9,92 дюйма)
Давление газа	10 бар (145 фунт/кв.дюйм)
Статическое проседание	40 мм (1,57 дюйма)
Проседание при вождении	110 мм (4,33 дюйма)
Установленная длина	477 мм (18,78 дюйм)

Масло амортизатора	Амортизаторная жидкость (SAE 2.5) (50180751S1) (☛ стр. 102)
--------------------	---

22.8.3 XC-F US

Номер амортизатора	18.18.7P.75
Амортизатор	WP Performance Systems 5018 BAVP DCC
Демпфирование сжатия, низкая скорость	
Комфортный	17 щелчков
Стандартный	15 щелчков
Спортивный	13 щелчков
Демпфирование сжатия, высокая скорость	
Комфортный	2,5 оборота

Стандартный	2 оборота
Спортивный	1,5 оборота
Демпфирование отбоя	
Комфортный	17 щелчков
Стандартный	15 щелчков
Спортивный	13 щелчков
Предварительное поджатие пружины	7 мм (0,28 дюйма)
Коэффициент жесткости пружины	
Вес водителя: 65-75 кг (143-165 фнт)	45 Н/мм (257 фунт/дюйм)
Вес водителя: 75-85 кг (165-187 фнт)	48 Н/мм (274 фунт/дюйм)
Вес водителя: 85-95 кг (187-209 фнт)	51 Н/мм (291 фунт/дюйм)
Длина пружины	
Вес водителя: 65-75 кг (143-165 фнт)	245 Н/мм (1399 фунт/дюйм)
Вес водителя: 75-85 кг (165-187 фнт)	247 Н/мм (1410 фунт/дюйм)
Вес водителя: 85-95 кг (187-209 фнт)	252 Н/мм (1439 фунт/дюйм)
Давление газа	10 бар (145 фунт/кв.дюйм)
Статическое проседание	40 мм (1,57 дюйма)
Проседание при вождении	110 мм (4,33 дюйма)
Установленная длина	477 мм (18,78 дюйм)

Масло амортизатора	Амортизаторная жидкость (SAE 2.5) (50180751S1) (☞ стр. 102)
--------------------	---

22.9 Моменты затяжки крепежных элементов шасси

Винт, датчик температуры входного воздуха	EJOT DELTA PT® 45x12-Z	0,7 Нм (0,52 фунт-сила-фут)	-
Винт, крышка корпуса воздушного фильтра	EJOT PT® K60x20-Z	3 Нм (2,2 фунт-сила-фут)	-
Винт, регулятор давления	EJOT PT® K60x25-Z	3 Нм (2,2 фунт-сила-фут)	-
Винт, неподвижная ручка руля, левая	M4	5 Нм (3,7 фнт. фт)	Loctite® 243™
Ниппель спицы, переднее колесо	M4.5	6 Нм (4,4 фунт-сила-фут)	-
Ниппель спицы, заднее колесо	M4.5	6 Нм (4,4 фунт-сила-фут)	-
Остальные гайки, шасси	M5	5 Нм (3,7 фнт. фт)	-
Остальные винты, шасси	M5	5 Нм (3,7 фнт. фт)	-
Винт, клемма аккумулятора	M5	2,5 Нм (1,84 фунт-сила-фут)	-
Винт, регулировочное кольцо амортизатора	M5	5 Нм (3,7 фнт. фт)	-
Гайка, кабель на стартере	M6	4 Нм (3 фунт-сила-фут)	-
Остальные гайки, шасси	M6	10 Нм (7,4 фунт-сила-фут)	-
Остальные винты, шасси	M6	10 Нм (7,4 фунт-сила-фут)	-
Винт, шаровое шарнирное соединение штока цилиндра ножного тормоза	M6	10 Нм (7,4 фунт-сила-фут)	Loctite® 243™
Винт, скользящий защитный кожух цепи	M6	6 Нм (4,4 фунт-сила-фут)	Loctite® 243™
Винт переднего тормозного диска	M6	14 Нм (10,3 фунт-сила-фут)	Loctite® 243™
Винт заднего тормозного диска	M6	14 Нм (10,3 фунт-сила-фут)	Loctite® 243™
Винт, ручка акселератора	M6	5 Нм (3,7 фнт. фт)	-
Штуцер на топливном баке	M8	10 Нм (7,4 фунт-сила-фут)	-
Гайка, упор педали ножного тормоза	M8	20 Нм (14,8 фунт-сила-фут)	-
Гайка винта задней звездочки	M8	35 Нм (25,8 фунт-сила-фут)	Loctite® 2701™
Гайка замка обода	M8	12 Нм (8,9 фунт-сила-фут)	-
Остальные гайки, шасси	M8	25 Нм (18,4 фунт-сила-фут)	-
Остальные винты, шасси	M8	25 Нм (18,4 фунт-сила-фут)	-
Винт коллектора на раскосе головки цилиндра	M8	25 Нм (18,4 фунт-сила-фут)	-
Винт крепления боковой подножки (XC-F US)	M8	35 Нм (25,8 фунт-сила-фут)	Loctite® 2701™
Винт нижней траверсы	M8	12 Нм (8,9 фунт-сила-фут)	-
Винт скользящего элемента цепи	M8	15 Нм (11,1 фунт-сила-фут)	-

Винт, раскос двигателя	M8	25 Нм (18,4 фунт-сила-фут)	Loctite® 2701™
Винт, заглушка пера вилки	M8	15 Нм (11,1 фунт-сила-фут)	-
Винт переднего тормозного суппорта	M8	25 Нм (18,4 фунт-сила-фут)	Loctite® 243™
Винт зажима руля	M8	20 Нм (14,8 фунт-сила-фут)	-
Винт подрамника	M8	35 Нм (25,8 фунт-сила-фут)	Loctite® 2701™
Винт, верхний золотник рулевого управления	M8	20 Нм (14,8 фунт-сила-фут)	Loctite® 243™
Винт верхней траверсы	M8	17 Нм (12,5 фунт-сила-фут)	-
Болт крепления двигателя	M10	60 Нм (44,3 фунт-сила-фут)	-
Остальные гайки, шасси	M10	45 Нм (33,2 фунт-сила-фут)	-
Остальные винты, шасси	M10	45 Нм (33,2 фунт-сила-фут)	-
Винт, нижний амортизатор	M10	60 Нм (44,3 фунт-сила-фут)	Loctite® 2701™
Винт опоры руля	M10	40 Нм (29,5 фунт-сила-фут)	Loctite® 243™
Винт, верхний амортизатор	M10	60 Нм (44,3 фунт-сила-фут)	Loctite® 2701™
Гайка, топливный насос	M12	15 Нм (11,1 фунт-сила-фут)	-
Гайка, крепление рамы к рычагу тяги	M14x1,5	80 Нм (59 фунт-сила-фут)	-
Гайка, крепление рычага тяги к маятнику	M14x1,5	80 Нм (59 фунт-сила-фут)	-
Гайка, соединение рычага тяги с угловым рычагом	M14x1,5	80 Нм (59 фунт-сила-фут)	-
Гайка, ось маятника	M16x1,5	100 Нм (73,8 фунт-сила-фут)	-
Винт оси переднего колеса	M20x1,5	35 Нм (25,8 фунт-сила-фут)	-
Винт, верхняя головка поворотного кулака	M20x1,5	12 Нм (8,9 фунт-сила-фут)	-
Ввертная форсунка системы охлаждения	M20x1,5	12 Нм (8,9 фунт-сила-фут)	Loctite® 243™
Гайка, ось заднего колеса	M25x1,5	80 Нм (59 фунт-сила-фут)	-

Тормозная жидкость DOT 4/DOT 5.1

Стандарт/Класс

- DOT

Руководящие указания

- Использовать только тормозную жидкость, соответствующую указанному стандарту (см. спецификацию на канистре) и обладающую соответствующими свойствами.

Рекомендуемый поставщик

Castrol

- ТОРМОЗНАЯ ЖИДКОСТЬ RESPONSE SUPER DOT 4

Motorex®

- Тормозная жидкость DOT 5.1

Охлаждающая жидкость

Руководящие указания

- Использовать только высококачественную охлаждающую жидкость с антикоррозионными присадками для алюминиевых двигателей (даже в странах с жарким климатом). Применение антифриза низкого качества может привести к возникновению коррозии и пенообразованию.

Концентрация

Морозостойкость: от -25 до -45 °C (от -13 до -49 °F)	антифриз с антикоррозионными присадками дистиллированная вода
--	---

Рекомендуемый поставщик

Motorex®

- АНТИФРИЗ М3.0

Моторное масло (SAE 10W/50)

Стандарт/Класс

- JASO T903 MA (☞ стр. 105)
- SAE (☞ стр. 105) (SAE 10W/50)

Руководящие указания

- Использовать только моторные масла, соответствующие указанным стандартам (см. спецификацию на канистре) и обладающие соответствующими свойствами.

Синтетическое моторное масло

Рекомендуемый поставщик

Motorex®

- Cross Power 4T

Масло для вилок (SAE 4) (48601166S1)

Стандарт/Класс

- SAE (☞ стр. 105) (SAE 4)

Руководящие указания

- Использовать только масла, соответствующие указанным стандартам (см. спецификацию на канистре) и обладающие соответствующими свойствами.

Универсальная консистентная смазка (00062010051)

Рекомендуемый поставщик

Kluber Lubrication®

- CENTOPLEX 2 EP

Масло амортизатора (SAE 2.5) (50180751S1)

Стандарт/Класс

- SAE (☞ стр. 105) (SAE 2.5)

Руководящие указания

- Использовать только масла, соответствующие указанным стандартам (см. спецификацию на канистре) и обладающие соответствующими свойствами.

Неэтилированный бензин премиум-класса (октановое число ROZ 95/RON 95/PON 91)

Стандарт/Класс

- DIN EN 228 (ROZ 95/RON 95/PON 91)

Руководящие указания

- Использовать только высококачественный неэтилированный бензин, соответствующий или эквивалентный указанному качеству.
- Допускается использование бензина с содержанием этанола до 10% (топливо E10).

Примечание



Запрещается использование бензина, содержащего метанол (например, M15, M85, M100), либо бензин с концентрацией этанола более 10% (например, E15, E25, E85, E100).

Средство для очистки воздушного фильтра

Рекомендуемый поставщик

Motorex®

- Racing Bio Dirt Remover

Очиститель цепи

Рекомендуемый поставщик

Motorex®

- Очиститель цепи Chain Clean

Присадка для топлива

Рекомендуемый поставщик

Motorex®

- Стабилизатор топлива

Консистентная смазка высокой вязкости

Рекомендуемый поставщик

SKF®

- LGHB2

Долговечная консистентная смазка

Рекомендуемый поставщик

Motorex®

- Смазка для мотоциклов Bike Grease 2000

Средство для чистки мотоцикла

Рекомендуемый поставщик

Motorex®

- Очиститель для мотоциклов Moto Clean

Спрей для цепи для внедорожных условий

Рекомендуемый поставщик

Motorex®

- Смазка цепи для внедорожных мотоциклов Chainlube Offroad

Масло для воздушного фильтра из пеноматериала

Рекомендуемый поставщик

Motorex®

- Масло для воздушного фильтра Racing Bio Liquid Power

Консерванты для окрашенных поверхностей, металла и резины

Рекомендуемый поставщик

Motorex®

- Moto Protect

Специальное чистящее средство для глянцевых и матовых окрашенных поверхностей, металла и пластмасс

Рекомендуемый поставщик

Motorex®

- Quick Cleaner

Универсальная смазка-спрей

Рекомендуемый поставщик

Motorex®

- Joker 440 Synthetic

JASO T903 MA

Для различных направлений технических разработок потребовалась новая спецификация для четырехтактных мотоциклов – стандарт JASO T903 MA. Раньше для четырехтактных мотоциклов использовались моторные масла, применяемые в автомобильной отрасли, поскольку отдельной спецификации для мотоциклов не существовало. Но если для автомобильных двигателей требуются длительные интервалы между техническим обслуживанием, то приоритетным направлением для двигателей мотоциклов является высокая эффективность при работе на высоких оборотах. В большинстве мотоциклов коробка передач и сцепление смазываются тем же маслом, что и двигатель. Стандарт JASOMA отвечает этим особым требованиям.

SAE

Классы вязкости по SAE были установлены Обществом инженеров автомобильной промышленности (США) и используются для классификации масел по их вязкости. Этот показатель описывает только одно свойство масла и ничего не говорит о его качестве

Art. no.	Номер артикула
ca.	приблизительно
cf.	сравните
e.g.	например
etc.	и т.д.
i.a.	среди прочего
no.	номер
poss.	возможно



3213333en

07/2015



KTM Sportmotorcycle GmbH
5230 Mattighofen/Austria
<http://www.ktm.com>



Photo: Mitterbauer/KTM